



**ПРОЧЕТЕТЕ ИНСТРУКЦИЯТА ПРЕДИ ИНСТАЛИРАНЕТО И  
СТАРТИРАНЕТО НА УРЕДА! СЪХРАНЯВАЙТЕ ГРИЖЛИВО ТОЗИ  
ДОКУМЕНТ!**

**LEER LAS INSTRUCCIONES ANTES DE INSTALAR Y USAR EL APARATO!  
GUARDAR ESTE DOCUMENTO CUIDADOSAMENTE!**

**ПРОЧИТАЙТЕ ИНСТРУКЦИЮ ПРЕЖДЕ ЧЕМ ИНСТАЛИРОВАТЬ И  
СТАРТИРОВАТЬ ПРИБОР СОХРОНЯЙТЕ ОСТОРОЖНО ЭТОТ  
ДОКУМЕНТ!**

**READ THE INSTRUCTION BEFORE INSTALLING DEVICE AND PUT IT INTO  
OPERATION KEEP CAREFULLY THIS DOCUMENT!**

**LEIA O MANUAL DE INSTRUÇÕES ANTES DE INSTALAR E LIGAR PELA  
PRIMEIRA VEZ O APARELHO! GARDE COM CUIDADO ESTE DOCUMENTO!**

**ЧИТАЙТЕ ИНСТРУКЦИЮ ПЕРЕД УСТАНОВКОЙ И ЗАПУСКОМ ПРИБОРА!  
ДБАЙЛИВО ЗБЕРІГАЙТЕ ЦЕЙ ДОКУМЕНТ**

**CITITI INSTRUCIUNILE INAINTE DE PORNIREA DISPOZITIVULUI!  
PASTRATI CU GRIJA PREZENTUL DOCUMENT**

**LESEN SIE BITTE DIE BEDIENUNGSANLEITUNG VOR DEM  
INSTALLIEREN UND STARTEN DES GERÄTS DURCH!  
BEWAHREN SIE BITTE DIESES DOKUMENT SORGFÄTIG AUF!**

**PROČITAJTE NAPUTKA PRIJE INSTALACIJE UREĐAJ I PUŠTAJU GA U  
RAD KEEP PAŽLJIVO OVAJ DOKUMENT!**

# ИНСТРУКЦИЯ ЗА ЕКСПЛОАТАЦИЯ И ПОДДРЪЖКА / INSTRUCTION FOR USE AND MAINTENANCE / INSTRUCȚIUNI DE OPERARE ȘI MENTENANȚĂ

<p><b>КОМБИНИРАНИ БУФЕРИ ЗА ОТОПЛЕНИЕ И БИТОВА ГОРЕЩА ВОДА С ЕДИН ТОПЛООБМЕННИК:</b></p> <p>COMBINED BUFFERS FOR CENTRAL HEATING AND DOMESTIC HOT WATER PRODUCTION WITH ONE HEAT EXCHANGER:</p> <p><b>BUFFERE COMBINAT PENTRU ÎNCĂLZIRE CENTRALĂ ȘI APĂ CALDĂ MENAJERĂ CU UN SCHIMBATOR DE CALDURA:</b></p>	<p><b>КОМБИНИРАНИ БУФЕРИ ЗА ОТОПЛЕНИЕ И БИТОВА ГОРЕЩА ВОДА С ДВАТОПЛООБМЕННИКА:</b></p> <p>COMBINED BUFFERS FOR CENTRAL HEATING AND DOMESTIC HOT WATER PRODUCTION WITH TWO HEAT EXCHANGERS:</p> <p><b>BUFFERE COMBINAT PENTRU ÎNCĂLZIRE CENTRALĂ ȘI APĂ CALDĂ MENAJERĂ CU DOUA SCHIMBATOR DE CALDURA:</b></p>	<p><b>КОМБИНИРАНИ БУФЕРИ ЗА ОТОПЛЕНИЕ И БИТОВА ГОРЕЩА ВОДА:</b></p> <p>COMBINED BUFFERS FOR CENTRAL HEATING AND DOMESTIC HOT WATER PRODUCTION:</p> <p><b>BUFFERE COMBINAT PENTRU ÎNCĂLZIRE CENTRALĂ ȘI APĂ CALDĂ MENAJERĂ:</b></p>
<p>V 15S 600 - EV 150; V 12S 800 - EV 200; V 15S 1000 - EV 200; V 12S 1500 - EV 300;</p>	<p>V 15/7 S2 600 - EV 150; V 12/9 S2 800 - EV 200; V 15/9 S2 1000 - EV 200; V 12/8 S2 1500 - EV 300;</p>	<p>V 600 - EV 150; V 800 - EV 200; V 1000 - EV 200; V 1500 - EV 300</p>

<p><b>КОМБИНИРАНИ БУФЕРИ ЗА ОТОПЛЕНИЕ И БИТОВА ГОРЕЩА ВОДА С ЕДИН ТОПЛООБМЕННИК + ХИГИЕННА СЕРПЕНТИНА</b></p> <p>COMBINED BUFFERS FOR CENTRAL HEATING AND DOMESTIC HOT WATER PRODUCTION WITH ONE HEAT EXCHANGER + HYGIENIC COIL:</p> <p><b>BUFFERE COMBINAT PENTRU ÎNCĂLZIRE CENTRALĂ ȘI APĂ CALDĂ MENAJERĂ CU UN SCHIMBATOR DE CALDURA + IGIENIC COIL:</b></p>	<p><b>КОМБИНИРАНИ БУФЕРИ ЗА ОТОПЛЕНИЕ И БИТОВА ГОРЕЩА ВОДА С ДВАТОПЛООБМЕННИКА + ХИГИЕННА СЕРПЕНТИНА:</b></p> <p>COMBINED BUFFERS FOR CENTRAL HEATING AND DOMESTIC HOT WATER PRODUCTION WITH TWO HEAT EXCHANGERS + HYGIENIC COIL:</p> <p><b>BUFFERE COMBINAT PENTRU ÎNCĂLZIRE CENTRALĂ ȘI APĂ CALDĂ MENAJERĂ CU DOUA SCHIMBATOR DE CALDURA + IGIENIC COIL:</b></p>	<p><b>КОМБИНИРАНИ БУФЕРИ ЗА ОТОПЛЕНИЕ И БИТОВА ГОРЕЩА ВОДА + ХИГИЕННА СЕРПЕНТИНА</b></p> <p>COMBINED BUFFERS FOR CENTRAL HEATING AND DOMESTIC HOT WATER PRODUCTION + HYGIENIC COIL</p> <p><b>BUFFERE COMBINAT PENTRU ÎNCĂLZIRE CENTRALĂ ȘI APĂ CALDĂ MENAJERĂ + IGIENIC COIL:</b></p>
<p>V 12S 800 HYG5.5; V 12S 1000 HYG5.5; V 10S 800 HYG5.5HE; V 10S 1000 HYG5.5HE;</p>	<p>V 12/6 S2 800 HYG5.5; V 12/9 S2 1000 HYG5.5; V 10/6 S2 800 HYG5.5HE; V 10/9 S2 1000 HYG5.5HE;</p>	<p>V 800 HYG5.5; V 1000 HYG5.5; V 800 HYG5.5HE; V 1000 HYG5.5HE;</p>

Уважаеми клиенти,

Настоящото техническо описание и инструкция за експлоатация има за цел да Ви запознае с изделието и условията за неговото правилно монтиране и експлоатация. Инструкцията е предназначена и за правоспособните техници, които ще монтират уреда, демонтират и ремонтират в случай на повреда.

Спазването на указанията в настоящата инструкция е в интерес на купувача и е едно от гаранционните условия, посочени в гаранционната карта.

- Тази инструкция е неразделна част от буфера. Тя трябва да се съхранява и трябва да придружава уреда в случай, че се смени собственика или потребителя и/или се преинсталира

- Прочетете инструкцията внимателно. Тя ще ви помогне за осигуряване на безопасно инсталиране, използване и поддръжка на вашия уред

- Инсталирането на уреда е за сметка на купувача и трябва да се извърши от квалифициран инсталатор, в съответствие с настоящата инструкция

## I. ПРЕДНАЗНАЧЕНИЕ

Уредът е предназначен да обезпечава с битова гореща вода обекти, имащи водопроводна мрежа с налягане не повече от 0,8 МПа (8 bar), както и за враждане в инсталации за отопление с максимално налягане 0,3 МПа (3 bar).

Той е предназначен за експлоатация в закрити и отопляеми помещения с температура не по-ниска от 4°C.

## II. ОПИСАНИЕ И ТЕХН. ХАРАКТЕРИСТИКИ

BG

Dear Clients,

The instruction manual and the technical description are prepared in order to acquaint you with the product and the conditions of proper installation and usage. Read them carefully and follow them.

These instructions are also intended for use by qualified technicians, who shall perform the initial installation, or disassembly and repairs in the event of a breakdown.

The observance of the instructions contained herein is in the interest of the buyer and represents one of the warranty conditions, outlined in the warranty card. **The non-observance of the instruction can be reason of losing warranty!**

- This manual is an integral part of the appliance. It must be kept with care and must follow the appliance if the latter is transferred to another owner or user and/or to another installation.

- Read the instruction and tips very carefully. They will help you secure a safe installation, use and maintenance of your appliance.

- The installation is at the buyer's expense and must be carried out by a professional technical person from the sector in accordance with instructions in the manual.

## I. INTENDED USE

The appliance is intended to supply hot water to households equipped with a piping system working at pressure below 8 bar (0,8 MPa), as well as for mounting into central heating system with pressure below 0.3 MPa (3 Bar).

The appliance is intended for work in closed, heated premises (above 4 °C).

## II. DESCRIPTION AND TECHNICAL DATA

GB

Stimati clienti,

Prezenta descriere tehnica si instructiunile de exploatare va prezinta produsul si modul corect de montare si exploatare. Acest manual este destinat si tehnicienilor autorizati care vor monta, demonta si repara dispozitivul. Respectarea instructiunilor este in interesul cumparatorului si este una din conditiile din cartea de garantie.

- Prezentul manual de instructiuni este parte integranta a boilerului. Acesta trebuie pastrat si trebuie intotdeauna sa insoteasca dispozitivul in orice situatie.

- Cititi cu atentie instructiunile. Ele va vor ajuta la instalarea in conditii de securitate, exploatarea si intretinerea dispozitivului.

- Instalarea dispozitivului intra in contul cumparatorului si trebuie efectuata de catre un instalator calificat, conform instructiunilor.

## I. UTILIZARE

Aparatul este destinat să furnizeze apă caldă pentru a gospodăriilor dotate cu un sistem de conducte de lucru la o presiune sub 8 bar (0,8 MPa), precum și pentru montarea în sistem de încălzire centrală cu o presiune sub 0,3 MPa (3 bar).

Aparatul este destinat pentru lucrul în spații închise, incalzite de mai sus (4 ° C).

## II. DESCRIERE SI DATE TEHNICE

RO

В зависимост от модела водонагревателите могат да бъдат без топлообменник или с един или два вградени топлообменника

Налични са тръбни изходи (означени с TS1, TS2, TS3, TSS1, TSS2) за монтаж на датчици за измерване на температурата на водата в буфера и участващи в управлението на потока на топлоносителя през топлообменниците..

### III. МОНТАЖ И ВКЛЮЧВАНЕ

**ВНИМАНИЕ! ВСИЧКИ МОНТАЖНИ ДЕЙНОСТИ ТРЯБВА ДА СЕ ИЗПЪЛНЯТ ОТ ПРАВОСПОСОБНИ ТЕХНИЦИ.**

#### III.a. МОНТАЖ

Водонагревателите са закрепени на индивидуални транспортни палети

При сваляне на палета да се спазва следната последователност (fig.4):

- Поставете уреда в легнало положение, като предварително подложите под него постелка за да го предпазите от нараняване. - Развийте трите болта, с които палета е захванат към бойлера.
- Изправете уреда във вертикално положение и го навелирайте.

#### III.b. Монтаж на изолация.

За монтажа на изолацията са необходими две лица, а в случай на най-големия бойлер три лица. Температурата на стаята, където се извършва монтажа трябва да бъде най-малко 18°C. Изолационният комплект трябва да се temperира при гореспомнатата температура поне един час преди работа!

В изолация има направени отвори за входовете и изходите на бойлера. В съответствие със типа на вашият уред отпуснете само онези отвори в изолацията, които са Ви необходими. Изправете и допрете страничната изолация до стената на съда, като нанижете отворите на изолацията върху входовете/изходите на уреда. Направете това първо с най-отдалечените от ципа щучери. След това опънете двата края на изолацията в посоките указани на (Фиг.6а). Бъдете внимателни да не се изхлузят фитингите от отворите на изолацията. След като доближите двата края на изолацията, уверете се, че между двете части на ципа има не повече от 20мм. В случай, че това не е така, опънете още изолацията (Фиг.6b).

След като изолацията е монтирана правилно и е затворена с ципа, поставете горната част и пластмасовият капак. Върху щучерите нанижете пластмасовите декоративни розетки. (Фиг.6с).

Изолационният комплект трябва да се съхранява на сухо място! Ние не носим отговорност за вреди, породени от неспазването на тази инструкция!

**ВНИМАНИЕ!** За избягване причиняването на вреди на потребителя и (или) на трети лица в случаи на неизправност в системата за снабдяване с топла вода е необходимо уреда да се монтира в помещения имащи подова хидроизолация и (или) дренаж в канализацията.

### 3. СВЪРЗВАНЕ НА ТОПЛОБМЕННИЦИТЕ КЪМ ТОПЛОПРЕНОСНАТА ИНСТАЛАЦИЯ ОТ АЛТЕРНАТИВНИ ТОПЛОИЗТОЧНИЦИ

**ВНИМАНИЕ!** Свързването на уредът към топлопреносна инсталация се извършва единствено от квалифицирани лица изготвили и осъществили съответния проект за топлопреносна

Depending on the model of the high capacity water heater (HCWH), it can have one or two built-in heat exchangers. The connections to the high capacity buffers should be made following the market outlets and inlets, described below: TS1, TS2, TS3, TSS1, TSS2 - for mounting temperature sensors (each heat exchanger can be controlled by temperature). If the appliance is equipped with one heat exchanger there will be only one outlet "TS1" available.

### III. MOUNTING AND CONNECTION

**ATTENTION! QUALIFIED TECHNICIANS MUST PERFORM ALL TECHNICAL AND ELECTRICAL ASSEMBLY WORKS.**

#### III.a. INSTALLATION

Water heaters are delivered on an individual transport pallet. The storage tanks are used in premises with low humidity and flat floor. In order to remove the pallet, Please follow the described steps below (fig. 4):

- Put the water heater in horizontal position;
- Unscrew the three bolts which hold the pallet to the water heater;
- Put the high capacity water heater (HCWH) in vertical position and adjust the level horizontally.

#### III.b. MOUNTING OF INSULATION.

For the installation of insulating material two persons, in the case of very big boiler, three persons are needed. The temperature of the room where the fitting takes place should be at least 18°C. The insulation set should be stored at above mentioned temperature at least one hour before operating!

In the next step both sides of the zipper have to be pulled with light traction into the direction of the arrows shown in FIG.8a. Please take care that the prefabricated holes stay in place and the connections are accessible all the time.

It is important to make sure that both sides of the zipper do not remain more than 20mm apart from each other after being fitted (Fig.6b). Now push both sides of the zipper to the boiler and fix them on the first position. If necessary the insulation can be narrowed (Fig.6c) down again.

Once the insulation material has been fitted correctly and fastened with the zipper, the foamed material is inlaid and closed with a plastic lid on the top. Finally, rosettes can be fixed onto the connections (Fig.6c).

**The insulating set should only be stored in a dry place! We cannot be held responsible for damage because of failure to observe these instructions!**

**ATTENTION!** In order to prevent injury to user and/or third persons in the event of faults in the system for providing hot water, the appliance must be mounted in premises outfitted with floor hydro insulation (or) plumbing drainage.

### 3. CONNECTING THE SERPENTINES (HEAT EXCHANGERS) WITH HEATING INSTALLATION USING ALTERNATIVE AND RENEWABLE SOURCES

**ATTENTION!** Qualified P&P specialist and technicians must perform all assembly works for connection to the heat sources.

In functie de modelul incalzitorului de apa, pot fi fara schimbator de caldura, cu unu sau cu doua schimbatoare de caldura.

La boiler este montat un indicator pentru citirea temperaturii incalzitorului de apa – T. Boilerul are iesiri (indicate cu TS1, TS2, TS3 TSS1, TSS2), pentru montarea de senzori pentru masurarea temperaturii apei din boiler, care comanda fluxul agentului termic prin schimbatoarele de caldura.

### III. CONEXIUNI SI MONTAJ

**ATENTIE! TOATE ACTIVITATILE DE MONTAJ TREBUIE EFECTUATE DE CATRE TEHNICIENI AUTORIZATI.**

#### III.a. MONTAJ

Incalzitoare de apa sunt livrate pe un palet de transport persoane. Rezervoarele de stocare sunt utilizate în spații cu umiditate scăzută și podea plată. Pentru a elimina palet, urmați pașii descriși mai jos (fig. 4):

- Pune încălzitorul de apă în poziție orizontală;
- Deșurubați cele trei șuruburi care dețin palet la încălzitorul de apă;
- Pune încălzitorul de apă de mare capacitate (HCWH) în poziție verticală și ajusta nivelul orizontal.

#### III.b. APLICAREA IZOLATIEI.

Pentru instalarea izolatiei este nevoie de doua persoane si chiar de trei persoane pentru boilerelle cu capacitate foarte mare. Temperatura in camera unde se face instalarea trebuie sa fie de cel putin 18oC. Kit-ul de izolare trebuie tinut la temperatura mentionata cel puti cu o ora inainte !

La urmatorul pas, ambele parti ale fermoarului trebuiesc trase usor in directiile sagetilor asa cum se arata in FIG.6a. Va rugam sa aveti grija ca gaurile racordurilor sa ramana pe pozitie, iar conexiunile sunt accesibile tot timpul.

Este important sa va asigurati ca ambele parti ale fermoarului nu raman la mai mult de 20 mm una de alta dupa ce a fost fixat (FIG.6b). Acum apasati ambele parti ale fermoarului pe boiler si fixati-le pe pozitie. Daca este necesar, izolatia poate fi re-ajustata.

Odata ce izolatia a fost montata corect si fixata cu fermoar, se va monta si capacul izolant si capacul de plastic in partea superioara. In cele din urma se pot monta rozețele de plastic pe conexiuni (FIG.6c).

Kit-ul de izolare trebuie pastrat doar intr-un loc uscat.

**Tesy nu poate fi trasa la raspundere pentru daune produse din cauza nerespectarii acestor instructiuni!**

**ATENTIE!** In caz de iregularitate in sistemul de alimentare cu apa calda, pentru evitarea vatamarii consumatorilor sau a altor persoane, este necesar dispozitivul sa se monteze in incaperi cu podea cu hidroizolatia si (sau) drenaj in canalizare

### 3. RACORDAREA SCHIMBATOARELOR DE CALDURA LA REȚEAUA TERMICA A SURSELOR ALTERNATIVE DE CALDURA

**ATENTIE!** Legarea dispozitivului la rețeaua de incalzire se efectueaza numai de catre personalul calificat care a implementat proiectul instalatiei termice.

## ИНСТАЛАЦИЯ.

Свързването на топлообменниците на водонагревателя с топлопреносната инсталация се извършва, като към означеният с цвят и надпис извод се свърже съответстващия му от топлопреносната инсталация:

**IS1 (MS)** – Вход серпентина 1; **OS1 (ES)** – Изход серпентина 1  
**IS2 (M)** – Вход серпентина 2; **OS2 (E)** – Изход серпентина 2

При напълване на системата с работен флуид е необходимо въздухът да бъде премахнат. Затова преди експлоатацията на уреда се уверете, че няма въздух в системата и това не пречи на нормалното му функциониране. Необходимо е температурата на топлоносителя да не превишава 110°C, а налягането 0,6 MPa! Предпазен клапан в кръга на топлообменника (серпентината) трябва да бъде инсталиран в съответствие с изискванията на проектанта, и с настройка не по-голяма от P<sub>nt</sub> = 0,6MPa (EN 1489:2000)! Разширителен съд е задължителен в съответствие с проекта на инсталацията!

### 4. СВЪРЗВАНЕ НА БУФЕР ЗА ОТОПЛИТЕЛНИ ИНСТАЛАЦИИ. ПРИМЕРНА СХЕМА (FIG.8).

Буферите за отоплителни инсталации са предназначени за акумулиране на топлина, разслояването и на пластове с различна температура и последващото и разпределение по топлинни потоци в зависимост от предназначението. Като пример на Fig.8 е показано запазване на нискотемпературно отопление от долните слоеве на буфера и високотемпературно съответно от горните слоеве, където температурата на топлоносителя е по-висока. Зареждането на буфера става от високо температурен котел, подвързан към горните слоеве и запазване от слънчева инсталация в по-ниските пластове.

**ВНИМАНИЕ!** Буфера е част от отоплителната инсталация, която трябва да бъде пресметната от правоспособен проектант! Задължително е поставянето на предпазен клапан със съответния дебит на изпускане! Максимално налягане на буфера 3 Бара

### 5. СВЪРЗВАНЕ НА БОЙЛЕРА КЪМ ВОДОПРОВОДНАТА МРЕЖА

Свързването на бойлера към водопроводната мрежа се извършва по проект от правоспособен и лицензиран проектант, изпълнен от правоспособни технически монтажници! Наличието на такъв проект е задължително условие за признаването на гаранцията от производителя!

Задължително е спазването на следните стандарти и директиви:

1. Местни предписания.
2. БДС EN 806 – Технически изисквания за сградните инсталации за питейна вода.
3. БДС EN 1717 – Защита срещу замърсяване на питейната вода във водоснабд. инсталации и общи изисквания към у-ва за предотвратяване на замърсяване при обратен поток
4. БДС EN 12975 – Топлинни слънчеви системи и елементи. Слънчеви колектори.
5. БДС EN 12897 – Водоснабдяване. Изисквания за индиректно нагрявани резервоари без вентилация (затворени) за вода

Препоръчително е и спазването на:

- DIN 4753-1-3-6-8 – Бойлери, водни отоплителни инсталации и бойлери за питейна вода
- DIN 1988 – Технически правила за инсталации за питейна вода
- DIN 4708 – Централни водонагревателни съоръжения
- DVGW

– Работен лист W 551 – Съоръжения за нагряване и водопроводни съоръжения на питейна вода; технически мерки за

**BG**

The connection of the serpentines (heat exchangers) with the heating installation should be done considering the marked outlets and inlets as described below:

**IS1 (MS)** – Inlet of heat exchanger 1; **OS1 (ES)** – Outlet of heat exchanger 1;  
**IS2 (M)** – Inlet of heat exchanger 2; **OS2 (E)** – Outlet of heat exchanger 2

Make sure that the system is empty of air. The presence of air may cost incorrect work of the boiler. Maximum temperature of the heat transfer fluid: 110°C. Maximum pressure of the heat transfer fluid: 0.6MPa! A safety valve inline coil heat exchanger have to be fit according to HVAC designer requirements but its adjustment must not be higher than P<sub>nr</sub> = 0.6MPa. (EN 1489:2000) An expansion vessel according to HVAC Designer requirements must be installed!

### 4. CONNECTING BUFFERS TO THE CENTRAL HEATING LOOP. EXAMPLES. (FIG.8)

Buffers for central heating system are intended for heat accumulation and stratification with subsequent distribution of heat flows with different temperatures to the specific consumers. As an example, on Fig.8 is shown high and low temperature heating realized by buffer. Heat demand is covered by gas boiler and solar collectors.

**ATTENTION!** The buffer is a part of a complete heating system that must be designed and checked by specialized and authorized personnel! The installation of a safety valve with the exact release rate is obligatory!!! The maximum designed pressure of the buffer is 3 Bars!

### 5. CONNECTION TO THE MAIN WATER SUPPLY NETWORK

Important! Connecting the storage tank to mains should be fulfilled in compliance with a project created by a hvac designer! A Presence of WRITTEN DOCUMENT for additional components is required for warranty recognition! Only qualified technicians must install this device!

Compliance with the following standards and directives is mandatory:

1. Local legislation.
2. EN 806 – Specifications for installations inside buildings conveying water for human consumption.
3. EN 1717 – Protection against pollution of potable water in water installations and general requirements of devices to prevent pollution by backflow
4. EN 12975 – Thermal solar systems and components - Solar collectors.
5. EN 12897 – Water supply – specification for indirectly heated unvented (closed) storage water heaters

Compliance with the following standards and regulations is recommended too:

- DIN 4753 1-3-6-8 – Water heaters, water heating installations and storage water heaters for drinking water
- DIN 1988 – Codes of practice for drinking water installations
- DIN 4708 – Central heat-water-installations;
- DVGW
- Technical rule W 551 – Drinking water heating and drinking water piping systems - Technical measures to reduce Legionella growth -

**GB**

Legarea schimbatoarelor de caldura ale rezistentei la rețeaua termica, se efectueaza prin legarea la iesirea marcata cu culoarea si inscriisul respectiv, a elementelor instalatiei termice corespunzatoare:

**IS1 (MS)** – Intrare serpentina 1; **OS1 (ES)** – Iesire serpentina 1  
**IS2 (M)** – Intrare serpentina 2; **OS2 (E)** – Iesire serpentina 2

La umplerea sistemului cu agent termic, aerul trebuie sa fie scos din sistem. Inainte de exploatarea sistemului, verificati ca in sistem nu exista aer, pentru a nu impiedica o corecta functionare. Temperatura agentului termic nu trebuie sa depaseasca 110°C.

Este temperatura lichidului de răcire nu trebuie să depășească 110°C și 0,6 MPa presiune!

Valve în intervalul de schimbător de căldură (bobina) trebuie să fie instalate în conformitate cu cerințele proiectantului și setarea nu este mai mare decât PNR = 0,6 MPa (EN 1489:2000) ! Rezervorul de expansiune este obligatorie, în conformitate cu designul de plante!

### 4. RACORDAREA BUFFER-ELOR IN INSTALATIILE DE INCALZIRE. EXEMPLE. (FIG.8)

Buffer-ele pentru instalatii de incalzire sunt desemnate pentru acumularea caldurii, pe straturi cu diferita temperatura si distribuirea ulterioara in fluxuri de caldura in functie de scopul. Ca exemplu, schema arata alimentarea pentru incalzire cu temperatura mai scazuta de la straturile joase ale buffer-ului si respectiv, incalzire cu temperatura mai inalta de la straturile de sus unde temperatura agentului termic este mai inalta. Alimentarea buffer-ului se face de la un cazan/centrala de mare temperatura racordata la straturile de sus si de la panouri solare la straturile de jos. Fig.8

**ATENȚIUNE!** Buffer-ul face parte din instalatia de incalzire care trebuie proiectata de un proiectant autorizat! Montarea unei valve de protectie cu debitul de scurgere respectiv este obligatoriu! Presiunea maxima a buffer-ului este 3 bari.

### 5. CONECTAREA UNUI CAZAN ALIMENTATE DE LA REȚEAUA

Important! Conectarea rezervorul de stocare la rețea ar trebui să fie îndeplinite în conformitate cu un proiect creat de un designer de HVAC! Este necesară o prezență de document scris de componente suplimentare pentru recunoaștere de garanție! Numai tehnicienii calificați trebuie să instalați acest aparat!!!

Este imperios necesar ca următoarele standarde și directive:

1. legislația locală.
2. EN 806 – Specifications for installations inside buildings conveying water for human consumption.
3. EN 1717 – Protection against pollution of potable water in water installations and general requirements of devices to prevent pollution by backflow
4. EN 12975 – Thermal solar systems and components - Solar collectors.
5. EN 12897 – Water supply – specification for indirectly heated unvented (closed) storage water heaters

Conformitatea cu următoarele standarde și reglementări, se recomandă de asemenea:

- DIN 4753 1-3-6-8 – Water heaters, water heating installations and storage water heaters for drinking water
- DIN 1988 – Codes of practice for drinking water installations
- DIN 4708 – Central heat-water-installations;
- DVGW
- Technical rule W 551 – Drinking water heating and drinking water piping systems - Technical measures to reduce Legionella growth -

**RO**

намаляването на растежа на легионелита в нови съоръжения;  
–  
– **Работен лист W 553** – Определяне на параметрите на циркуляционни системи .  
Подвързването на бойлера към водопроводната мрежа се извършва по фиг. 8.

#### **ЗАДЪЛЖИТЕЛНИ елементи на подвързването са:**

1. **Входяща тръба на водопроводната мрежа;**
2. **Спирателен кран.**
3. **Регулатор на налягането.** При налягане в мрежата над 6 Бара е задължителен. В този случай настроеното му налягане е в съответствие с изчисленията на проектанта, но не по-високо от 0,5 MPa! При налягане в мрежата под 6 Бара, наличието му е строго препоръчително. Във всички случаи наличието на регулатор на налягането настроен на 4 бара е важно за правилното функциониране на Вашият уред!
4. **Възвратен клапан.** Типът му се определят от правоспособен проектант в съответствие с техническите данни на бойлера, изгражданата система както и с местните и Европейски норми
5. **Предпазен клапан.** При свързване да се използват само предпазните клапани от комплекта предоставен от производителя. При монтаж по други схеми - правоспособен проектант изчислява и определя типът на задължителните предпазни клапани (**Pnr = 0.8 MPa; EN 1489:2000**). Размерите са според табл. 9

**ВАЖНО! Между бойлерът и предпазният клапан не трябва да има спирателна или друга арматура!**  
**ВАЖНО! Наличието на други /стари/ възвратно-предпазни клапани може да доведе до повреда на вашия уред и те трябва да се премахнат!**

6. **Отвеждащ тръбопровод на предпазния клапан.** Да се изпълни в съответствие с местните и Европейски норми и разпоредби за безопасност! Той трябва да е с достатъчен наклон за отичане на водата. Двата му края трябва да бъдат отворени към атмосферата и да са осигурени против замръзване. При монтажът на тръбата, да се вземат мерки за безопасност от изгаряния при сработване на клапана! Фиг.9а,б,с
7. **Канализация.**
8. **Кран за източване.**
9. **Гъвкава дренажна връзка**  
При условие, че няма да се ползват циркуляционната муфа (означена с буква "R"), муфи за термосонди (означени с букви **TS1, TS2, TS3**), муфа за присъединяване на нагревателен елемент „EE“, необходимо е да бъдат затворени водоплътно преди напълването на водосъдържателя с вода  
При модели без топлообменници (серпентини) – отворът означен с „AV“ е предназначен за свързване на устройство за обезвздушаване на водосъдържателя. С цел удължаване на живота на изделияето, се препоръчва пълното му обезвздушаване!  
**! Напълването на бойлера с вода** става, като отворите крана за гореща вода на най-отдалечената смесителната батерия и крана за подаване на студена вода (2) от водопроводната мрежа към него. След напълването от смесителя трябва да потече непрекъсната струя вода, след което може да затворите крана на смесителната батерия.

**ВАЖНО! ВСИЧКИ ОПИСАНИ ПО-ГОРЕ ПРАВИЛА НА ПОДВЪРЗВАНЕТО КЪМ ВОДОПРОВОДНАТА МРЕЖА СА СВЪРЗАНИ С БЕЗОПАСНОСТТА И СА СЪОБРАЗЕНИ С ЕВРОПЕЙСКИТЕ И МЕСТНИ НОРМИ СПАЗВАНЕТО ИМ Е ЗАДЪЛЖИТЕЛНО!**  
**ПРОИЗВОДИТЕЛЯТ НЕ ПОЕМА ОТГОВОРНОСТ ЗА ПРОИЗТЕКЛИТЕ ПРОБЛЕМИ ОТ НЕПРАВИЛЕН МОНТАЖ НА УРЕДА КЪМ ВОДОПРОВОДНАТА МРЕЖА В ПРОТИВОРЕЧИЕ С ГОРЕОПИСАНИТЕ ПРАВИЛА И ОТ ИЗПОЛЗВАНЕТО НА КОМПОНЕНТИ С НЕДОКАЗАН**

**BG**

Design, construction, operation and rehabilitation of drinking water installations  
–  
– **Technical rule W 553** – Dimensioning of circulation-systems in central drinking water heating systems  
Installation of the storage tank with one heat exchanger should be done in accordance with fig.8.

#### **OBLIGATORY elements of installations are:**

1. **Inlet pipe;**
2. **Main water tap**
3. **Pressure regulator.** When pressure in the mains is over 6 bars it is required. In this case, the set pressure is according to the calculations of the designer, but should be not higher than 0.5 MPa! When pressure in the mains is under 6 bar, its presence is strongly recommended. In all cases the presence of a pressure regulator set at 0.4 MPa is important for the proper functioning of your device!
4. **Non-return valve.** Its type should be defined by HVAC designer according to the local and European laws, standards and technical norms.
5. **Safety valve.** Use only safety valves inside supplied kit. For schemes different than fig.7, safety valve must be defined by HVAC designer and have to be in accordance with the local and European laws, standards and technical norms. (**Pnr = 0.8 MPa; EN 1489:2000**). Valve dimensions acc. to table.9

**IMPORTANT! Between the storage tank and safety valve there must not be any kind of stop valves or taps!**  
**IMPORTANT! The presence of other /old/ safety valves may lead to a breakdown of your appliance and they must be removed.**

6. **Safety valve drainage pipe.** Must be implemented in accordance with the local and European laws, standards and technical norms. It must have sufficient slope for water runoff. Both ends should be open to the atmosphere and to be secured against frost. Take safety measures against burning when safety valve is open!. Fig.9 a, b, c
7. **Water heater drainage.**
8. **Drainage tap.**
9. **Hose.**  
In order that you do not use the circulation outlet "R" and the outlets for the temperature sensors "TS1", "TS2" and "TS3" as well as the outlet for the heating element "EE" is necessary to put an end caps before filling the water heater with water.  
For models without heat exchanger – outlet marked with "AV" is intended for connection of air vent device which allows removing the air from the water tank.  
For long-lived service, it is advisory always to remove completely the air from the tank!  
**! To fill up the water heater** is necessary to open the most distant tap, used for supplying hot water in the installation (of the mixing-faucet) and the tap (2) for supplying cold water near it. When the water heater is full, from the cold water tap will continuously run water.

**IMPORTANT! ALL OF THE ABOVE MENTIONED RULES FOR TANK CONNECTION TO WATER MAINS ARE IN RELATION OF YOUR SAFETY! THEY COMPLY WITH EUROPEAN AND LOCAL REGULATIONS AND ARE OBLIGATORY!**  
**MANUFACTURER ASSUMES NO RESPONSIBILITY FOR PROBLEMS RESULTING FROM INCORRECT ASSEMBLY OF THE UNIT TO THE WATER SUPPLY NET AND BECAUSE OF USING COMPONENTS WITH UNKNOWN ORIGIN, NOT WITH COMPLIANCE TO THE LOCAL AND EUROPEAN**

**GB**

Design, construction, operation and rehabilitation of drinking water installations  
–  
– **Technical rule W 553** – Dimensioning of circulation-systems in central drinking water heating systems  
Instalarea rezervorului de stocare cu un schimbător de căldură, ar trebui să se facă în conformitate cu fig.8.

#### **Elementele obligatorii sunt:**

1. **Admisie conductă de apă Sistemul de furnizare;**
2. **Robinet.**
3. **Регулатор de presiune.** Atunci când presiunea în rețeaua de alimentare este de peste 6 bari este necesar. În acest caz, presiunea de set este în conformitate cu calculele de designer, dar nu trebuie să fie mai mare de 0,5 MPa! Atunci când presiunea în rețeaua de alimentare este în curs de 6 bar, prezența sa este foarte recomandat. În toate cazurile, prezența unui regulator de presiune stabilită la 0,4 MPa este importantă pentru buna funcționare a aparatului!
4. **Supapă de reținere.** Tipul se determină de către un arhitect autorizat, în conformitate cu datele tehnice ale cazanului, și a înființat un sistem cu standardele locale și europene
5. **Supapa de siguranță.** La conectarea în Fig.7 sunt utilizate numai de către supapele de siguranță prevăzute de către constructor kit. Atunci când este instalat pe alte sisteme - designeri certificate evaluează și determină tipul de supape de siguranță obligatorii (PNR = 0,8 MPa; EN 1489:2000). Dimensiuni valve conform. la table.9

**IMPORTANT! Între cazan și supapa de siguranță nu ar trebui să aibă supape de închidere sau alte!**  
**IMPORTANT! Prezența de supape de siguranță altor / vechi / cu piston poate provoca daune la unitatea și trebuie să fie eliminate!**

6. **Тубулатура de evacuare a supapei de siguranță.** Pentru a fi în conformitate cu standardele locale și europene și regulamentele de securitate! El trebuie să aibă pantă suficientă pentru scurgerea apei. Ambele capete trebuie să fie deschis în atmosferă și sunt asigurate împotriva înghețului. La instalarea conductei care urmează să fie luate pentru siguranță de la arsurii în activarea supapei! Fig. 9 a, b, c
7. **Canalizare.**
8. **Golire.**
9. **Conexiune drenaj flexibile.**  
Cu condiția că nici un beneficiu de cuplare pompă de circulație (marcate cu litera "R"), prize pentru termostondi (indicate prin litere TS1, TS2, TS3), soclu pentru conectarea elementului de încălzire (marcate cu literele "EE (HE)") și soclu pentru termostat (marcate cu literele "TR") este trebuie să fie închise înainte de etanșeitate care umple recipientul cu apa.  
La modelele fără schimbătoare de căldură (bobine) - gaura etichetat "AV" este destinat să conectați dispozitivul la evacuarea rezervorului de apă. În scopul de a preveni durata de viață a produsului, recomandată de aerisire plin!  
**! Umplerea rezervorului cu apă** este de deschiderea robinetului de apă caldă la robinet mai mult și de amestecare alimentare cu apă rece (2) din apa de la robinet să-l. După completarea de mixer ar trebui sa curga flux neîntrerupt de apă, atunci puteți dezactiva bateria de amestecare.

**IMPORTANT! TOATE REGULILE DE MAI SUS PENTRU REZERVORUL DE LEGATURA LA REȚEA DE APA SUNT ÎN RAPORT SIGURANTA DUMNEAVOASTRA! ACESTEA SUNT ÎN CONFORMITATE CU REGLEMENTĂRILE EUROPENE ȘI LOCALE ȘI SUNT OBLIGATORII!**  
**PRODUCĂTORUL NU ÎȘI ASUMĂ RESPONSABILITATEA PENTRU PROBLEMELE REZULTATE DIN ASAMBLARE INCORECTĂ A UNITĂȚII DE LA SISTEMUL DE ALIMENTARE CU APĂ ÎN CONTRAST CU REGULILE DE MAI SUS ȘI UTILIZAREA DE COMPONENTE CU INEXPLICABILE ȘI**

**RO**

## ПРОИЗХОД И СЪОТВЕТСТВИЕ НА МЕСТНИТЕ И ЕВРОПЕЙСКИ СТАНДАРТИ!

### V. РАБОТА С УРЕДА

Преди първоначалната експлоатация на уреда се уверете, че бойлерът е свързан правилно, с подходящата инсталация и е пълен с вода.

Всички настройки касаещи работата на уреда се извършват от квалифициран специалист.

### VI. ВАЖНИ ПРАВИЛА

- Използването на уреда за цели различни от неговото предназначение са забранени.
- Преди пускането на водонагревателя в експлоатация се уверете че водосъдържателят му е пълен с вода.
- Инсталирането и обслужването на уреда трябва да бъдат извършвани от квалифициран инсталатор в съответствие с инструкциите на производителя
- Бойлерът да се монтира само в помещения с нормална пожарна безопасност. Трябва да има сифон на инсталацията за отпадни води на пода. Помещението да бъде осигурено против понижение на температурата в него под 4°C.
- Свързването на бойлера към водопроводната и топлопреносната мрежа да се извършва само от правоспособни технически лица.
- При присъединяване на медни тръби към входовете и изходите, използвайте междинна диелектрична връзка. В противен случай има опасност от поява на контактна корозия по присъединителните фитинги!
- При вероятност температурата в помещението да спадне под 0 °C, бойлерът трябва да се изключи!
- При експлоатация (режим на нагряване на водата), е нормално да капе вода от отвора за източване на предпазния клапан. Същият трябва да бъде оставен открит към атмосферата.  
За безопасната работа на бойлера, предпазния клапан редовно да се почиства и преглежда дали функционира нормално /да не е блокиран/, като за районите със силно варовита вода да се почиства от натрупания варовик. Тази услуга не е предмет на гаранционното обслужване. Ако при завъртане на ръкохватката на клапана при пълен водосъдържател, от дренажния отвор не протече вода това е сигнал за неизправност и използването на уреда следва да бъде преустановено.
- Този уред не е предназначен да бъде използван от хора (включително деца) с намалени физически, чувствителни или умствени способности, или хора с липса на опит и познания, освен ако не са под наблюдение или инструктирани в съответствие с употребата на уреда от човек отговорен за тяхната безопасност.
- Децата трябва да бъдат под наблюдение за да е сигурно, че не си играят с уреда.
- Необходимо е да се спазват правилата за профилактика, подмяната на анодния протектор и отстраняването на натрупания варовик дори след изтичане на гаранционния срок на уреда.

**• ВАЖНО! Работата на уреда при температури и налягания несъответстващи на предписаните води до нарушение на гаранцията!**

**• Вътрешният бойлер е предназначен за подгряване на питейна вода в течна фаза. използването му с други флуиди в други фази води до нарушение на гаранцията!**

**• Топлообменниците на уреда и Външният съд, са предназначени за работа с чиста вода или смес от вода и пропилен (етилен) гликол с добавени антикорозионни присадки в течна фаза. Използването им с друг тип флуиди и в други агрегатни състояния води до**

**BG**

## STANDARDS !

### V. OPERATING MODE

Before using the water heater make sure that the appliance is connected with the heating installation in correct way and is filled with water.

### IMPORTANT RULES

- The use of the appliance for any purpose other than that it is intended is prohibited.
- Do not switch on the water heater unless you established it was filled with water.
- The installation and maintenance must be carried out by a professional from the sector in accordance with manufacturer's instructions.
- The water heater must only be installed in premises with normal fire resistance. There should be a siphon connected to a plumbing drainage. The premises should be protected from freezing and the temperature should never be lower than 4 °C.
- When connecting copper pipes to the inlets and outlets, use an intermediate dielectric connection. Otherwise there is a risk of contact corrosion that can occur on the connection fittings!
- During use (water heating mode), the dripping of water from the safety return-valve's drainage opening is normal. The same must be left open to the atmosphere.
- In order to secure the water heater's safe operation, the safety return-valve must undergo regular cleaning and inspections for normal functioning /the valve must not be obstructed/, and for the regions with highly calcareous water it must be cleaned from the accumulated lime scale. This service is not provided under warranty maintenance.
- If the probability exists for the premise's temperature to fall below 0°C, the water heater must be drained via raising the safety return-valve's lever. If upon turning the valve's knob when the water tank is full, water do not start running from the valve's drainage opening, this is a signal of malfunction and the appliance's use must be discontinued.
- This appliance is not intended for use by persons (including children) with reduced physical, sensory or mental capabilities, or lack of experience and knowledge, unless they have been given supervision or instruction concerning use of the appliance by a person responsible for their safety.
- Children should be supervised to ensure that they do not play with the appliance.
- It is necessary to maintenance the water heater regarding the described rules, to change duly the anode protector and to clean the limestone also after the warranty period.
- It is necessary to keep the rules for preventive maintenance, replacement of magnesium anode protector and cleaning even after guarantee period.

**• IMPORTANT! Usage of this device at temperature and pressure level above prescribed leads to warranty violation!**

**• Inner tank is intended for heating of potable water in liquid state. Using different fluids in different states leads to warranty violation!**

**• Heat exchangers and outer tank are intended for use with water and mixture of water and Propylene (Ethylene) Glycol at liquid state. Presence of anticorrosion additives is obligatory! Using different fluids in different states leads to warranty violation!**

**BG**

## CONFORMITATE CU STANDARDELE LOCALE ȘI EUROPENE

### V. LUCRUL CU DISPOZITIVUL

Inainte de exploatarea initiala a dispozitivului, verificati daca boilerul este legat corect, cu instalatia adecvata si daca este plin cu apa. Toate reglarile referitoare la functionarea boilerului, se fac numai de catre specialist calificat.

### VI. REGULI IMPORTANTE

- Folosirea dispozitivului in scopuri diferite de cele ale destinatiei acestuia, este interzisa.
- Inainte de punerea in exploatare a rezistentei, verificati daca vasul de apa este plin cu apa.
- Instalarea si deservirea dispozitivului trebuie efectuate de catre un personal calificat, in concordanta cu instructiile date de producator.
- Boilerul se monteaza numai in incaperi ferite de incendii. Pe podea trebuie sa existe sifon de scurgere a apei reziduale. In incapere temperatura nu trebuie sa scada sub 4°C.
- Legarea boilerului la retea de apa si cea de caldura, se efectueaza numai de catre un personal calificat.
- Daca temperatura din incapere poate sa scada sub 0 °C, boilerul trebuie golit prin ridicarea arcului clapetei de protectie.
- In timpul functionarii (regimul de incalzire a apei), este normal sa picure apa din orificiul de scurgere al clapetei de protectie, care trebuie sa fie deschis in atmosfera.
- La conectarea conductelor de cupru la intrările și ieșirile, utilizați o conexiune intermediar dielectric. Altfel există riscul de coroziune de contact care pot apare pe racordurile de conectare!
- Pentru functionarea in conditii de siguranta a boilerului, clapeta de protectie trebuie curatita regulat, sa nu fie blocata, iar pentru regiunile cu apa puternic calcaroasa sa se curate de piatra calcaroasa depusa. Acest lucru nu face obiectul garantiei. Daca la ridicarea arcului clapetei, cu vasul de apa plin, din orificiul de drenaj nu curge apa, acest lucru este semn de iregularitate si dispozitivul nu mai trebuie sa fie folosit.
- Dispozitivul nu trebuie sa fie folosit de persoane (inclusiv copii), cu capacitati fizice, mentale si senzoriale reduce sau de persoane fara experienta si cunostinte, daca nu sunt supravegheati sau instruiti de catre o persoana raspunzatoare de siguranta acestora.
- Copiii trebuie sa fie supravegheati sa nu se joace cu dispozitivul.
- Este necesar respectarea regulilor de profilactica, inlocuirea anodului de protectie si eliminarea pietrei calcaroase, chiar si dupa expirarea perioadei de garantie a dispozitivului.
- La conectarea conductelor de cupru la intrările și ieșirile, utilizați o conexiune intermediar dielectric. Altfel există riscul de coroziune de contact care pot apare pe racordurile de conectare!

**• Important! Funcționarea dispozitivului de temperatură și normele privind presiunea neconform conduc la încălcarea garanției!**

**• acest aparat este destinat pentru încălzirea apei în faza lichidă. Utilizarea cu alt fluid în alte faze conduc la încălcarea garanției!**

**• Schimbatoare de caldura aparate sunt proiectate să funcționeze cu apă sau un amestec de apă și propilenă (etilenă) glicol în faza lichidă. Prezența aditivilor anticoroziune este obligatorie! Foloseste-le cu un alt tip de lichid și alte condiții de agregate conduc la încălcarea garanției!**

**RO**

#### VII. ПЕРИОДИЧНА ПОДДРЪЖКА

При нормална работа на бойлера, под въздействието на високата температура се отлага варовик /т.н. котлен камък/. Поради това производителят на този уред препоръчва профилактика на всеки две години на Вашият бойлер от оторизиран сервизен център или сервизна база. Тази профилактика трябва да включва почистване и преглед на анодния протектор, който при необходимост да се замени с нов. Всяка такава профилактика трябва да бъде отразена в гаранционната карта като бъдат посочени – дата на извършване, фирма изпълнител, име на лицето което е извършило дейността, подпис.

Сключете договор за обслужване и инспекция с упълномощен специализиран сервиз. Препоръчва се провеждането на техническо обслужване веднъж на две години.

**ПРОИЗВОДИТЕЛЯТ НЕ НОСИ ОТГОВОРНОСТ ЗА ВСИЧКИ ПОСЛЕДИЦИ, ВСЛЕДСТВИЕ НЕСПАЗВАНЕ НА НАСТОЯЩАТА ИНСТРУКЦИЯ.**

#### VIII. ИНСТРУКЦИИ ЗА ОПАЗВАНЕ НА ОКОЛНАТА СРЕДА

Старите уреди съдържат ценни материали и поради това не трябва да се изхвърлят заедно с други продукти. За да се опази околната среда Ви молим те да бъдат предадени в одобрените за това пунктове .

#### VII. PERIODIC MAINTENANCE

Under normal use of the heater, under the influence of high temperature, lime scale /the so-called lime scale layer/ is deposited upon the heating element's surface. This worsens the heat exchange between the heating element and water. Due to these facts, the manufacturer recommends preventive maintenance of your water heater every two years by an authorized service center or service base. This protective maintenance must include cleaning and inspection of the anode protector (for water heaters with glass-ceramic coating), which shall be replaced with a new one if need arises. Each preventive maintenance of the said type must be entered in the appliance's warranty card and must outline date of performing the preventive maintenance, company performing the preventive maintenance, name of person performing the preventive maintenance, and signature.

Non-fulfillment of the above requirement may terminate the free of charge maintenance of your boiler.

Sign a contract for service and inspection with an authorized repair specialist. It is recommended conducting maintenance once per year or two depending on water quality.

**THE MANUFACTURER DOES NOT BARE THE RESPONSIBILITY FOR ALL CONSEQUENCES CAUSED BY NOT OBEYING THE INSTRUCTIONS, GIVEN HEREBY.**

#### XIII. INSTRUCTIONS FOR ENVIRONMENTAL PROTECTION

Old appliances contain valuable materials and because of this should not be disposed with other products. To protect the environment we kindly ask you to surrender them in approved centers only!

#### VII. INTRETINERE PERIODICA

La o functionare normala a boilerului, sub influenta temperaturii crescute, se depune asa numita piatra calcaroasa. Din acest motiv, producatorul acestui dispozitiv recomanda revizuirea boilerului de catre un personal calificat sau service, la fiecare doi ani. Acest lucru trebuie sa includa curatirea si verificarea anodului de protectie, iar in caz de necesitate, sa fie inlocuit cu unul nou. Orice profilactica de acest tip trebuie reflectata in cartea de garantie si trebuie sa fie indicate: data efectuarii, numele firmei, numele persoanei si semnatura. Nerespectarea acestei cerinte, poate duce la anularea intretinerii gratuite a boilerului Dumneavoastra.

Semneze un contract de servicii și inspecție cu un specialist de reparații autorizat. Se recomandă efectuarea de întreținere o dată pe an sau doi, în funcție de calitatea apei.

**PRODUCATORUL NU POARTA RASPUNDERE PENTRU URMARILE PROVOCATE DE NERESPECTAREA PREZENTELOR INSTRUCIUNI.**

#### XIII. INSTRUCIUNI PENTRU PROTEJAREA MEDIULUI INCONJURATOR

Aparatele electrocasnice vechi contin materiale pretioase si din aceasta cauza nu ar trebui aruncate impreuna cu celelalte produse. Pentru protejarea mediului inconjurator avem rugamintea sa predati asemenea aparate in centre autorizate pentru preluarea acestora (daca acestea exista).

## INSTRUCCIONES DE USO Y MANTENIMIENTO / MANUAL DE INSTRUÇÕES PARA UTILIZAÇÃO E MANUTENÇÃO / HANDBUCH FÜR BETRIEB UND WARTUNG

BUFFERS COMBINADOS PARA CALEFACCIÓN CENTRAL Y PRODUCCIÓN DE AGUA CALIENTE CON UN INTERCAMBIADOR DE CALOR:  BUFFERS COMBINADO PARA AQUECIMENTO CENTRAL E PRODUÇÃO DE ÁGUA QUENTE COM UM PERMUTADORES DE CALOR  KOMBINIERT PUFFER FÜR HEIZUNG UND WARMWASSERBEREITUNG MIT EINEM WÄRMETAUSCHER:	BUFFERS COMBINADOS PARA CALEFACCIÓN CENTRAL Y PRODUCCIÓN DE AGUA CALIENTE CON DOS INTERCAMBIADORES DE CALOR:  BUFFERS COMBINADO PARA AQUECIMENTO CENTRAL E PRODUÇÃO DE ÁGUA QUENTE COM DOIS PERMUTADORES DE CALOR:  KOMBINIERT PUFFER FÜR HEIZUNG UND WARMWASSERBEREITUNG MIT ZWEI WÄRMETAUSCHERN:	BUFFERS COMBINADOS PARA CALEFACCIÓN CENTRAL Y PRODUCCIÓN DE AGUA CALIENTE  BUFFERS COMBINADO PARA AQUECIMENTO CENTRAL E PRODUÇÃO DE ÁGUA QUENTE  <b>KOMBINIERT PUFFER FÜR HEIZUNG UND WARMWASSERBEREITUNG:</b>
V 15S 600 - EV 150; V 12S 800 - EV 200;  V 15S 1000 - EV 200; V 12S 1500 - EV 300;	V 15/7 S2 600 - EV 150; V 12/9 S2 800 - EV 200;  V 15/9 S2 1000 - EV 200; V 12/8 S2 1500 - EV 300;	V 600 - EV 150; V 800 - EV 200; V 1000 - EV 200; V 1500 - EV 300

BÚFERES COMBINADO PARA CALEFACCIÓN CENTRAL Y PRODUCCIÓN DE AGUA SANITARIA CON UN INTERCAMBIADOR DE CALOR + HIGIENICAS DE LA BOBINA:  BUFFERS COMBINADA PARA AQUECIMENTO CENTRAL E PRODUÇÃO DE ÁGUA QUENTE DOMÉSTICA COM ONE CALOR + HIGIÊNICO COIL:  KOMBINIERT PUFFER FÜR ZENTRALHEIZUNG UND WARMWASSERBEREITUNG MIT EINEM WÄRMETAUSCHER + HYGIENIC COIL:	BÚFERES COMBINADO PARA CALEFACCIÓN CENTRAL Y PRODUCCIÓN DE AGUA SANITARIA CON DOS INTERCAMBIADORES + HIGIENICAS DE LA BOBINA:  BUFFERS COMBINADA PARA AQUECIMENTO CENTRAL E PRODUÇÃO DE ÁGUA QUENTE DOMÉSTICA COM DOIS PERMUTADORES DE CALOR + HIGIÊNICO BOBINA:  KOMBINIERT PUFFER FÜR ZENTRALHEIZUNG UND WARMWASSERBEREITUNG MIT ZWEI WÄRMETAUSCHERN + HYGIENIC COIL:	BÚFERES COMBINADO PARA CALEFACCIÓN CENTRAL Y PRODUCCIÓN DE AGUA SANITARIA + HIGIENICAS DE LA BOBINA:  BUFFERS COMBINADA PARA AQUECIMENTO CENTRAL E PRODUÇÃO DE ÁGUA QUENTE DOMÉSTICA + HIGIÊNICO COIL  KOMBINIERT PUFFER FÜR ZENTRALHEIZUNG UND WARMWASSERPRODUKTION + HYGIENIC COIL
V 12S 800 HYG5.5; V 12S 1000 HYG5.5;  V 10S 800 HYG5.5EE; V 10S 1000 HYG5.5HE;	V 12/6 S2 800 HYG5.5; V 12/9 S2 1000 HYG5.5;  V 10/6 S2 800 HYG5.5EE; V 10/9 S2 1000 HYG5.5HE;	V 800 HYG5.5; V 1000 HYG5.5;  V 800 HYG5.5EE; V 1000 HYG5.5HE;

Estimados Clientes,

La descripción técnica presente e instrucciones de uso tienen por objetivo informarle sobre el producto y las condiciones de su montaje y uso correctos. Las instrucciones están destinadas a los técnicos de capacidad legal que van a montar el aparato, desmontarlo y repararlo en caso de avería. El cumplimiento de las instrucciones de este manual está en el interés del comprador y es una de las condiciones de garantía, especificadas en la tarjeta de garantía.

- Este manual de instrucciones es parte integrante del aparato. Guardarlo y en caso de entregar este aparato a otro propietario o instalarlo de nuevo, entregar también el manual de instrucciones.
- Leer atentamente estas instrucciones. Esto le garantizará instalación, uso y mantenimiento seguros de este aparato.
- La instalación del aparato está por cuenta del comprador y deberá ser realizada por un especialista calificado respetando las instrucciones de este manual.

Excelentíssimos clientes,

Esperamos que o novo aparelho contribuirá para o conforto na sua casa. A presente descrição técnica e as instruções de utilização têm como objetivo dar a conhecer-lhe o produto e as condições para uma instalação e uma utilização corretas. O manual é indicado para os técnicos habilitados que instalarão ou desentalarão o aparelho, ou o repararão em caso de avaria.

Respeitar as prescrições do presente manual de instruções está no interesse do comprador e é uma das condições de garantia indicadas no certificado de garantia.

- Este manual de instruções faz parte integrante do termoacumulador. Deve guardá-lo e acompanhar o aparelho em caso de troca do proprietário ou utilizador e/ou reinstalação.
- Leia com atenção o manual de instruções. Isto ajuda-o a assegurar uma instalação em segurança, uma utilização e manutenção do seu aparelho.
- A instalação do aparelho é por conta do comprador e deve ser efetuada por técnico de instalação qualificado respetando o presente manual de instruções.

Sehr geehrte Kunden,

Wir hoffen, dass Ihr neues Gerät zur Verbesserung des Komfortes in Ihrem Haus beitragen wird. Das Ziel der vorliegenden technischen Beschreibung und Bedienungsanleitung ist, Ihnen mit dem Erzeugnis und den Bedingungen für seine ordnungsgemäße Montage und richtigen Betrieb vertraut zu machen. Die Bedienungsanleitung ist auch für die qualifizierten Techniker bestimmt, die das Gerät montieren, demontieren und im Falle eines Schadens reparieren werden.

Die Einhaltung der Anweisungen in der vorliegenden Bedienungsanleitung liegt im Interesse des Käufers und stellt eine der Garantiebedingungen dar, die in der Garantiekarte angegeben sind.

- Diese Bedienungsanleitung ist ein untrennbarer Teil vom Boiler. Sie ist aufzubewahren und das Gerät im Falle zu begleiten, dass der Eigentümer oder der Benutzer gewechselt wird und/oder das Gerät erneut installiert wird.
- Lesen Sie die Bedienungsanleitung aufmerksam durch. Sie wird Ihnen bei dem Gewährleisten einer sicheren Installation, sicheren Gebrauchs und sicherer Wartung Ihres Gerätes helfen.
- Die Installation des Gerätes ist auf Kosten des Käufers und muss vom qualifizierten Installateur in Übereinstimmung mit der vorliegenden Bedienungsanleitung durchgeführt werden.

### I. ÁMBITO DE APLICACIÓN

El aparato está destinado a suministrar agua caliente a los hogares equipados con un sistema de tuberías que trabajan a presión por debajo de 8 bar (0,8 MPa), así como para el montaje en el sistema de calefacción central con presión por debajo de 0,3 MPa (3 bar). El aparato está destinado para el trabajo en locales cerrados, con calefacción (por encima de 4 ° C).

### I. DESTINAÇÃO

O dispositivo foi projetado para fornecer água quente para casas equipadas com um sistema de tubulação de pressão de trabalho abaixo de 8 bar (0,8 MPa) e para a montagem do sistema de aquecimento central com a pressão abaixo de 0,3 Mpa (3 bar).

O dispositivo foi projetado para trabalhar em áreas confinadas, aquecida (acima de 4 ° C).

### I. BESTIMMUNG

Das Gerät darf nur heißes Wasser an Haushalte mit einem Rohrleitungssystem arbeitet mit einem Druck von weniger als 8 bar (0,8 MPa) ausgestattet liefern, sowie für den Einbau in Zentralheizungsanlage mit Druck unter 0,3 MPa (3 bar).

Das Gerät ist für die Arbeit in geschlossenen, beheizten Räumen vorgesehen (über 4 ° C).

ES

PT

DE



## II. DESCRIPCIÓN Y ESPECIFICACIONES TÉCNICAS

Según el modelo del calentador de agua de alta capacidad (SSD), puede que tenga uno o dos intercambiadores de calor incorporados. Las conexiones a los tampones de alta capacidad deben hacerse siguiendo las salidas y entradas de mercado, que se describen a continuación:

TS1, TS2, TS3, TSS1, TSS2 - para sensores de temperatura de montaje (cada intercambiador de calor puede ser controlada por la temperatura). Si el aparato está equipado con un intercambiador de calor sólo habrá una salida "TS1" disponible.

### III. MONTAJE Y CONEXIÓN

**ATENCIÓN! LA INSTALACIÓN DE ESTE APARATO DEBE SER EFECTUADA POR UN ESPECIALISTA CALIFICADO.**

#### 1. MONTAJE

Los calentadores de agua están fijados a paletas especiales para facilitar su transporte. En caso de que el termosifón se monte en una estancia con un suelo plano y baja humedad, se permite no desmontar la paleta.

Si es necesario desmontar la paleta, siga los pasos más abajo (fig. 4):

- Colocar el aparato en posición horizontal poniendo previamente alguna tela por debajo para protegerlo de daños. Destornillar los tres pernos que fijan la paleta al termosifón.
- Montar los pies ajustables en lugar de los tornillos.\*
- Coloque el aparato en posición vertical y nivelarlo ajustando la altura de los pies. Si los pies constan de algunos componentes, montarlos, siguiendo los pasos más abajo (fig.5):
- Poner el elemento 1 en tornillo 2, desmontado de la paleta;
- Poner la arandela, desmontada de la paleta;
- Atornillar y apretar bien las tuercas 4.

**ATENCIÓN! Para evitar daños al usuario y (o) a terceras personas en caso de un fallo en el sistema de suministro de agua caliente, se requiere instalar el aparato en estancias con hidroaislamiento del suelo y (o) drenaje de la canalización.**

#### 2. MONTAJE DE AISLAMIENTO.

Para la instalación de material aislante dos personas, en el caso de caldera muy grande, se necesitan tres personas. La temperatura de la habitación donde el montaje se lleva a cabo debe ser de al menos 18 ° C. El kit de aislamiento debe ser almacenado a temperatura mencionada al menos una hora antes de usar!

En el siguiente paso ambos lados de la cremallera tienen que ser tirada con tracción luz en la dirección de las flechas mostradas en la figura 6a. Por favor, tenga cuidado de que los orificios prefabricados permanecer en el lugar y las conexiones son accesibles todo el tiempo.

Es importante asegurarse de que ambos lados de la cremallera no permanecen más de 20 mm uno de otro después de su instalación (Fig.6b). Ahora empuje ambos lados de la cremallera a la caldera y los fijan en la primera posición. Si es necesario el aislamiento se puede reducir (Fig.6c) hacia abajo de nuevo.

Una vez que el material de aislamiento se ha instalado correctamente y se sujeta con la cremallera, el material espumado se incrusta y se cierra con una tapa de plástico en la parte superior. Finalmente, rosetas se pueden fijar a las conexiones (Fig.6c).

**El kit de aislamiento sólo debe ser almacenado en un lugar seco! No podemos ser responsables por daños a causa de la inobservancia de estas instrucciones**

ES

## II. DESCRIÇÃO E CARACTERÍSTICAS TÉCNICAS

De acordo com o aquecedor de água modelo de alta capacidade (SSD), você pode ter um ou dois trocadores de calor incorporadas. As ligações para buffers de alta capacidade deve ser feita seguindo as entradas e saídas do mercado, que são descritos a seguir:

TS1, TS2, TS3, TSS1, TSS2 - montar os sensores de temperatura (cada permutador de calor pode ser controlada pela temperatura). Se o dispositivo é equipado com um permutador de calor será apenas uma saída "TS1" disponível.

### III. INSTALAÇÃO E LIGAÇÃO

**ATENÇÃO! TODOS OS TRABALHOS DE INSTALAÇÃO DEVEM SER EXECUTADOS POR TÉCNICOS HABILITADOS.**

#### 1. INSTALAÇÃO

Os aquecedores de águas são fixados a paletas individuais para facilitar o transporte deles. Tendo em conta que o termoacumulador será instalado num compartimento de chão plano e baixa humidade, pode não tirar a paleta.

Caso seja necessário tirar a paleta, deve seguir os passos seguintes (fig.4):

- Colocar o aparelho em posição horizontal tendo colocado previamente debaixo dele um tapete para o proteger contra eventuais danos. Desparafuse os três parafusos pelos quais a paleta está fixada ao termoacumulador.
- Encaixar os pés reguláveis no sítio dos parafusos\*
- Colocar o aparelho em posição vertical e ajusta-lo, regulando a altura dos pés. Se os pés reguláveis estiverem desmontados, é preciso monta-los seguindo os passos abaixo (fig. 5):
- Colocar o elemento 1 no parafuso 2, desmontado da paleta
- Colocar a porca de parafuso 3, desmontada da paleta
- Aparafusar e apertar bem as porcas 4

**ATENÇÃO! Para evitar danos ao utilizador e/ou a terceiros em caso de falha do sistema de abastecimento com água quente é necessário que o aparelho seja instalado em compartimentos com isolamento hidrico do chão e/ou escoamento na rede de esgotos.**

#### 2. MANUAL DE INSTRUÇÕES DE INSTALAÇÃO DE ISOLAMENTO TÉRMICO.

Para colocar o isolamento é preciso a presença de duas pessoas e no caso do termoacumulador maior – três pessoas. A temperatura ambiental onde serão realizados os trabalhos não deve estar abaixo dos 18°C. Deve deixar que o conjunto de isolamento se habitue à temperatura indicada pelo menos uma hora antes dos trabalhos!

No isolamento PU mole existem orifícios para as entradas e saídas do termoacumulador. Tendo em conta o tipo do seu termoacumulador, abra só os orifícios necessários do isolamento. Endireite e coloque o isolamento lateral à parede do recipiente enfiando os orifícios do isolamento nas entradas/saídas do aparelho. Comece primeiro pelas conexões mais distantes do fecho. Depois puxe os dois extremos do isolamento nos sentidos indicados na (Fig.6b). Preste atenção para que os acessórios não resvalam dos orifícios do isolamento. Já aproximados os dois extremos do isolamento, certifique-se que a distância entre as duas partes do fecho não é superior a 20mm. Caso contrário, é preciso puxar mais o isolamento (Fig.6c).

Uma vez o isolamento instalado corretamente e puxado o fecho pode colocar o isolamento superior PU mole e a tampa de plástico. Enfie as rosetas decorativas de plástico nas conexões. (Fig.6c).

**O conjunto do isolamento deve ser armazenado em sítio seco! Não assumimos responsabilidade por danos causados pela violação destas instruções!!**

PT

## II. BESCHREIBUNG UND TECHNISCHE CHARAKTERISTIKEN

Je nach Ausführung des Hochleistungswarmwasserbereiter (HCWH), kann es einen oder zwei eingebaute Wärmetauscher. Die Verbindungen zu den Hochleistungspuffern sollte im Anschluss an die Markt Aus- und Eingänge, die nachfolgend beschrieben werden:

TS1, TS2, TS3, TSS1, TSS2 - zur Montage Temperatursensoren (jeder Wärmetauscher kann durch Temperatur gesteuert werden). Wenn das Gerät mit einem Wärmetauscher ausgestattet wird es nur eine Steckdose "TS1" zur Verfügung stehen.

### III. MONTAGE UND ANSCHLUSS

**WARNUNG! ALLE MONTAGENTÄTIGKEITEN SIND SEITENS QUALIFIZIERTER TECHNIKER DURCHZUFÜHREN.**

#### 1. MONTAGE

Die Wassererhitzer sind auf individuellen Transportpaletten zum Erleichtern des Transportierens angeheftet. Vorausgesetzt, dass der Boiler in einem Raum mit flachem Boden und niedriger Feuchtigkeit montiert wird, ist es erlaubt, die Palette nicht entfernt zu werden.

Im Falle, dass die Palette entfernt werden muss, ist die folgende Reihenfolge einzuhalten (Abbildung 4):

- Stellen Sie das Gerät in der Rückenlage, indem Sie im Voraus darunter eine Matte legen, um ihn vor Schäden zu schützen. Schrauben Sie die drei Bolzen ab, mit denen die Palette zu dem Boiler angeheftet ist.
- Schrauben Sie die regulierbaren Füße anstelle der Bolzen fest\*
- Stellen Sie bitte das Gerät in vertikaler Position und nivellieren Sie es, indem Sie die Höhe der Füße einstellen. In den Fällen, wenn die regulierbaren Füße zusammenbaubar sind, setzen Sie bitte den Fuß zusammen, indem Sie die folgende Reihenfolge einhalten (Abbildung 5):
- Setzen Sie das Detail 1 auf den Bolzen 2, der von der Palette entfernt ist
- Setzen Sie die Abdichtungsscheibe 3 drauf, die von der Palette entfernt ist
- Schrauben Sie bitte die Mutter 4 fest und ziehen Sie diese gut fest

**WARNUNG! Um Verletzungen des Benutzers und (oder) dritter Personen im Falle einer Fehlfunktion des Systems für Warmwasserversorgung zu vermeiden, ist erforderlich, das Gerät in Räumen montiert zu werden, die eine Bodenisolierung und (oder) Drainage in der Kanalisation haben.**

#### 2. MONTAGE Isolierung.

Für den Einbau des Isoliermaterials zwei, im Falle von sehr großem Kessel, sind drei Personen erforderlich. Die Temperatur des Raumes, wo die Armatur erfolgt sollte mindestens 18 ° C betragen. Der Isolationsatz sollte bei oben genannten Temperatur mindestens eine Stunde vor der Inbetriebnahme erfolgen!

Im nächsten Schritt werden die beiden Seiten des Reißverschlusses müssen mit Licht Traktion in Richtung der in 6a dargestellten Pfeile gezogen werden. Bitte achten Sie darauf, dass die vorgefertigten Löcher bleiben in Kraft und die Anschlüsse zugänglich sind die ganze Zeit.

Es ist wichtig, sicherzustellen, daß beide Seiten des Reißverschlusses zu nicht mehr als 20 mm nach dem Einbau (6b) bleiben voneinander. Jetzt drücken Sie beide Seiten des Reißverschlusses an den Kessel und befestigen Sie sie an der ersten Stelle. Bei Bedarf kann die Isolierung eingeeengt werden (6c) wieder nach unten.

Sobald das Isolationsmaterial korrekt montiert ist und mit dem Reißverschluss befestigt wird der Schaumstoff verzögert und mit einem Kunststoffdeckel auf der Oberseite geschlossen. Schließlich kann Rosetten auf den Anschlüssen (6c) fixiert werden.

**Die isolierende Gerät darf nur an einem trockenen Ort gelagert werden! Wir können keine Haftung für Schäden aufgrund der Nichtbeachtung dieser Anweisungen verantwortlich sein!**

DE

El kit de aislamiento sólo debe ser almacenado en un lugar seco! No podemos ser responsables por daños a causa de la inobservancia de estas instrucciones!

### 3. CONECTAR LOS INTERCAMBIADORES DE CALOR A LA INSTALACION DE TRANSFERENCIA DE CALOR DE LAS FUENTES DE CALOR ADICIONALES

**CUIDADO!** La conexión del dispositivo a la instalación de transferencia de calor debe ser realizada sólo por las personas calificadas, que han preparado y llevado a cabo el proyecto de instalación de transferencia de calor.

Los intercambiadores de calor del calentador de agua se conectan con la instalación de transferencia de calor a través de conectar la salida, marcada de color y etiquetada, a su correspondiente de la instalación de transferencia de calor:

**IS1 (MS)** – Entrada de intercambiador de calor 1; **OS1 (ES)** – Salida de intercambiador de calor 1; **IS2 (M)** – Entrada de intercambiador de calor 2; **OS2 (E)** – Salida de intercambiador de calor 2

Al llenar el sistema con líquido de trabajo es necesario eliminar el aire. Antes de utilizar el dispositivo, asegúrese de que no hay aire en el sistema que interfiera con su funcionamiento normal.

Es necesario que la temperatura del fluido de transferencia de calor no exceda 110°C y la presión que no exceda 0,6 MPa. Válvula de seguridad en el círculo del intercambiador de calor (serpentin) debe ser instalada de acuerdo con los requisitos del diseñador, y ajustada a no más de Pnr = 0,6MPa (EN 1489: 2000)!

### 4. CONEXIÓN DE TOPES AL BUCLE DE CALEFACCION CENTRAL. EJEMPLOS.

Tampones para sistema de calefacción central se destinan a la acumulación de calor y la estratificación con la posterior distribución de los flujos de calor con temperaturas diferentes a los consumidores específicos. Como ejemplo, en la figura 8 se muestra calefacción de alta y baja temperatura realizado por tampón. demanda de calor está cubierto por caldera de gas y colectores solares.

**Atención!** El tampón es una parte de un sistema de calefacción completo que debe ser diseñada y controlada por personal especializado y autorizado! La instalación de una válvula de seguridad con la velocidad de liberación exacta es obligatorio !!!

La presión máxima de diseño del buffer es de 3 bares!

### 5. CONEXIÓN DEL TERMOFÓN A LA RED DE DISTRIBUCIÓN

Para conectar el termosifón a la red de distribución se requiere un proyecto, hecho por un diseñador calificado y autorizado y efectuado por técnicos calificados! Este proyecto es obligatorio para valer la garantía!

Es obligatorio observar las siguientes normas y directivas:

1. Normas locales.
2. EN 806 – Especificaciones técnicas para instalaciones de conducción de

ES

**ATENÇÃO!** Para evitar danos ao utilizador e/ou a terceiros em caso de falha do sistema de abastecimento com água quente é necessário que o aparelho seja instalado em compartimentos com isolamento hídrico do chão e/ou escoamento na rede de esgotos.

### 3. LIGAÇÃO DOS PERMUTADORES DE CALOR À INSTALAÇÃO DE TRANSFERÊNCIA DE CALOR DAS FONTES ADICIONAIS DE CALOR

**ATENÇÃO!** A ligação do aparelho à instalação de transferência de calor faz-se somente por pessoas qualificadas que elaboraram e realizaram o respetivo projeto de instalação de transferência de calor.

Para conectar os permutadores de calor do termoacumulador à instalação de transferência de calor, ligue a saída marcada com cor e inscrição com a sua correspondente na instalação de transferência de calor:

**IS1 (MS)** – Entrada serpentina 1; **OS1 (ES)** – Saída serpentina 1

**IS2 (M)** – Entrada serpentina 2; **OS2 (E)** – Saída serpentina 2

Ao encher o sistema com fluido de serviço é necessário retirar o ar que há dentro. Antes de começar a utilizar o aparelho, certifique-se de que não há ar no sistema para que isto não impeça o seu funcionamento normal.

É necessário que a temperatura do permutador de calor não seja superior a 110°C, e a pressão de 0,6 MPa!

A Válvula de segurança no círculo do permutador de calor (serpentina) deve estar instalada de acordo com as exigências do desenhador, e configurada para valores não superiores a Pnr = 0,6MPa (EN 1489:2000)!

### 4. LIGAÇÃO DO LOOP PARADAS AQUECIMENTO CENTRAL. EXEMPLOS.

Tampões para o sistema de aquecimento central para acumulação de calor e estratificação são utilizados com a distribuição posterior dos fluxos de calor a diferentes temperaturas a determinados consumidores. Como um exemplo, na figura 8, de alta temperatura e baixo aquecimento por tampão mostrado. A procura de calor é coberto por caldeira a gás e coletores solares.

**Atenção!** O buffer é uma parte de um sistema de aquecimento completo deve ser concebido e controlado por pessoal autorizado! A instalação de uma válvula de segurança para liberar a velocidade exata é necessário !!!

A pressão máxima de projeto do tampão é de 3 bares!

### 5. LIGAÇÃO DO TERMOACUMULADOR À REDE DE DISTRIBUIÇÃO DE ÁGUA

A ligação do termoacumulador à rede de distribuição de água faz-se de acordo com o projeto elaborado por um desenhador habilitado e qualificado e devidamente executada por técnicos habilitados! Este projeto é condição indispensável para a validação do certificado de garantia pelo fabricante!

É obrigatório cumprir as seguintes normas e diretivas:

6. Normas nacionais.
7. EN 806 – Especificações técnicas para as instalações de condução de

PT

**ACHTUNG!** Um Verletzungen von Benutzer und / oder Dritte im Falle von Fehlern im System zur Bereitstellung von Warmwasser zu vermeiden, muss das Gerät in Räumen mit Bodenhydroisolation (oder), Sanitär Entwässerung ausgestattet montiert werden.

### 3. ANSCHLUSS DER WÄRMETAUSCHER AN DIE WÄRMEÜBERTRAGUNGSINSTALLATION DER ZUSÄTZLICHEN WÄRMEQUELLEN

**WARNUNG!** Der Anschluss des Gerätes an die Wärmeübertragungsinstallation erfolgt nur durch qualifizierte Personen, die das entsprechende Projekt über Wärmeübertragungsinstallation ausgefertigt und realisiert haben.

Der Anschluss der Wärmetauscher des Wassererwärmers an die Wärmeübertragungsinstallation erfolgt, indem an die mit Farbe und Aufschrift gekennzeichnete Anschlussklemme die ihr aus der Wärmeübertragungsinstallation entsprechende Anschlussklemme angeschlossen wird:

**IS1 (MS)** – Eingang Rohrschlange 1; **OS1 (ES)** – Ausgang Rohrschlange 1; **IS2 (M)** – Eingang Rohrschlange 2; **OS2 (E)** – Ausgang Rohrschlange 2

Beim Füllen des Systems mit Arbeitsflüssigkeit ist es erforderlich, die Luft entfernt zu werden. Deswegen vor dem Betrieb des Gerätes überzeugen Sie sich davon, dass keine Luft im System vorhanden ist und dies stört sein Funktionieren nicht.

Es ist erforderlich, die Kühlmitteltemperatur nicht über 110°C und der Druck nicht über 0,6 Mpa überschreitet zu werden! Ein Sicherheitsventil muss im Bereich des Wärmetauschers (der Rohrschlange) in Übereinstimmung mit den Anforderungen des Projektants installiert werden, sowie mit Einstellung nicht größer als Pnr = 0,6 MPa (EN 1489:2000)! Ein Ausdehnungsgefäß ist obligatorisch in Übereinstimmung mit dem Projekt des Projektants der Installation!

### 4. ANSCHLUSS BUFFERS AN DIE ZENTRALHEIZUNG LOOP. BEISPIELE.

Puffer für Zentralheizung für einen Wärmestau und Schichtung mit anschließender Verteilung der Wärmeströme mit unterschiedlichen Temperaturen auf die spezifischen Verbraucher bestimmt. Als Beispiel wird auf Figur 8 wird Hoch- und Niedertemperaturheizung mit Puffer realisiert dargestellt. Der Wärmebedarf wird durch Gas-Brennwertkessel und Solarkollektoren bedeckt.

**ACHTUNG!** Der Puffer ist ein Teil eines kompletten Heizungsanlage, die von spezialisierten und autorisierten Personen konzipiert und überprüft werden müssen! Der Einbau eines Sicherheitsventils mit der genauen Freisetzungsrate ist Pflicht !!!

Die maximale ausgelegt Druck der Puffer 3 Bars!

### 5. ANSCHLUSS DES BOILERS ZUM WASSERVERSORGUNGSNETZ

Der Anschluss des Boilers zum Wasserversorgungsnetz wird gemäß einem Projekt vom qualifizierten und lizenzierten Projektant vorgenommen, welches Projekt durch technisch qualifizierte Monteure ausgeführt wird! Das Vorhandensein eines solchen Projekts ist eine obligatorische Bedingung zur Anerkennung der Garantie seitens des Herstellers!

Obligatorisch ist die Einhaltung der folgenden Normen und Richtlinien:

6. Inländische Vorschriften.
7. EN 806 – Technische Anforderungen für die Gebäudeinstallationen für

DE

- agua destinada al consumo humano en el interior de edificios.
3. **EN 1717** – Protección contra la contaminación del agua potable en las instalaciones de aguas y los requisitos generales de dispositivos para evitar la contaminación por reflujo.
  4. **EN 12975** – Sistemas solares térmicos y sus componentes. Paneles solares.
  5. **EN 12897** – Abastecimiento de agua. Especificaciones para los calentadores de agua de acumulación por calentamiento indirecto sin ventilación (cerrados).

**Se recomienda observar también:**

- **DIN 4753 1-3-6-8** – Termostatos, instalaciones de calefacción por agua caliente y calentadores de agua potable.
- **DIN 1988** – Especificaciones técnicas para instalaciones de agua potable.
- **DIN 4708** – Instalaciones centralizadas de calentamiento de agua.
- **DVGW**
  - **Folha de trabalho W 551** – Sistemas de calentamiento del agua potable y tuberías; medidas técnicas para evitar el desarrollo de la legionella en nuevas instalaciones;...
  - **Folha de trabalho W 553** – Determinación de los parámetros de los sistemas de circulación.

La instalación del tanque de almacenamiento con un intercambiador de calor debe hacerse de acuerdo con fig.7:

**ELEMENTOS OBLIGATORIOS DE LA INSTALACIÓN SON:**

5. **Tubo de entrada de la red de abastecimiento de agua;**
6. **Llave de paso.**
3. **Regulador de presión.** Se requiere cuando la presión en la red es más de 6 bares. En este caso la presión establecida es de acuerdo con los cálculos del diseñador, pero no debe ser superior a 0,5 MPa! Cuando la presión en la red es menor de 6 bares, su presencia se recomienda fuertemente. En todos los casos la presencia de un regulador de presión establecido a 0,4 MPa es importante para el buen funcionamiento de su dispositivo!
4. **Válvula antirretorno.** Su tipo se determina por un diseñador calificado, de acuerdo con los datos técnicos del calentador de agua y las normas locales y europeas.
5. **Válvula de seguridad.** Al conectar, utilice solamente las válvulas de seguridad en el kit, suministrado por el fabricante. Para esquemas diferentes, el tipo de válvulas de seguridad obligatorias se calcula y determina por un diseñador calificado (**Pnr = 0.8 MPa; EN 1489:2000**). Las dimensiones son de acuerdo a la Tabla. 9

**IMPORTANTE!** Entre el calentador de agua y la válvula de seguridad no debe haber ningún tipo de válvula de cierre o llave de paso!

**IMPORTANTE!** La presencia de otras /viejas/ válvulas de seguridad puede resultar en daños a su dispositivo y éstas deben ser removidas!

6. **Tubería de descarga de la válvula de seguridad.** Debe ser implementado de acuerdo con las normas y los reglamentos de seguridad locales y europeos! Ella debe tener una pendiente suficiente para el drenaje. Ambos extremos deben estar abiertos a la atmósfera y asegurados contra heladas. Al instalar la tubería se deben tomar medidas de seguridad contra quema, cuando la válvula de seguridad está abierta! Fig. 13 a, b, c
7. **Drenaje.**
8. **Grifo de drenaje.**
9. **Conexión de drenaje flexible.**
10. **Vaso de expansión.** En el calentador de agua no hay volumen para caber la expansión del agua, debido a su calentamiento. La presencia del vaso de expansión es obligatoria con el fin de que no se pierda agua a través de la válvula de seguridad! Su volumen y tipo se determinan por un diseñador calificado, de acuerdo con los datos técnicos del calentador de agua, el sistema y las normas de seguridad locales y europeas! Su instalación debe ser realizada por un técnico calificado, de acuerdo con las instrucciones de funcionamiento. Los datos de referencia sobre el volumen del vaso de

**ES**

- água potável em edifícios.
8. **EN 1717** – Proteção contra a contaminação da água potável nas instalações de água e requisitos gerais dos dispositivos para evitar a contaminação do reflujo
  9. **EN 12975** – Sistemas solares e elementos térmicos. Painéis solares.
  10. **EN 12897** – Abastecimento de água. Requisitos de contentores de água por aquecimento indireto sem ventilação (fechados)

**Recomenda-se cumprir também:**

- **DIN 4753-1-3-6-8** – Termoacumuladores de água, instalações de aquecimento de água e termoacumuladores de água potável
  - **DIN 1988** – Regulamentos técnicos para instalações de água potável
  - **DIN 4708** – Sistemas centrais de aquecimento de água
  - **DVGW**
    - **Folha de trabalho W 551** – Sistemas de aquecimento e instalações de tubagem de água potável; medidas técnicas a fim de reduzir o desenvolvimento de *Legionella* nas novas instalações; ...
    - **Folha de trabalho W 553** – Determinar os parâmetros dos sistemas de circulação.
- Para os modelos sem permutador de calor, a ligação ao condutor de água é idêntica à para os modelos com um ou dois permutadores de calor. Ligação paralela conforme a fig. 7

**OS ELEMENTOS OBRIGATORIOS PARA A LIGAÇÃO SÃO:**

10. **Tubo de entrada na rede de abastecimento de água;**
11. **Válvula de passagem.**
3. **Regulador de pressão.** É obrigatório quando a pressão na rede é superior a 6 Bar. Neste caso a pressão configurada corresponde aos valores calculados pelo engenheiro, mas não superior a 0,5 MPa! É fortemente recomendado, quando a pressão da rede é inferior a 6 Bar. Em todos os casos a presença de um regulador de pressão configurado para 4 Bar é importante para o funcionamento correto do seu aparelho!
4. **Válvula de retenção.** O tipo de válvula é definido por um engenheiro habilitado de acordo com as especificações técnicas do termoacumulador, o sistema instalado e as normas nacionais e europeias.
5. **Válvula de segurança.** Na ligação deve utilizar somente as válvulas de segurança do conjunto fornecido pelo fabricante. Quando montada de acordo com outros esquemas, o tipo da válvula deve ser definido e medido por um engenheiro (**Pnr = 0.8 MPa; EN 1489:2000**). As dimensões seguem os dados na tabela 9

**IMPORTANTE!** Entre o termoacumulador e a válvula de segurança não deve haver dispositivo de obstrução!

**IMPORTANTE!** A presença de outras /velhas/ válvulas de segurança pode provocar danos no seu aparelho por isso devem ser removidas!

6. **Tubagem de descarga da válvula de segurança.** Deve ser executado em conformidade com as normas e os regulamentos nacionais e europeus de segurança! Deve ter uma inclinação suficiente para o escoamento da água. Ambos os extremos devem estar abertos para a atmosfera e protegidos contra congelamento. Ao instalar a tubagem devem ser tomadas medidas de segurança contra queimas quando a válvula de segurança estiver aberta! Fig.13a,b,c
7. **Rede de esgoto.**
8. **Válvula de drenagem.**
9. **Ligação de drenagem flexível.**
10. **Vaso de expansão.** No termoacumulador não há volume suficiente previsto para a extensão da água devido ao seu aquecimento. A presença de um vaso de expansão é obrigatório para que não haja perdas de água através da válvula de segurança! O volume e o tipo são determinados por um engenheiro habilitado de acordo com as especificações técnicas do termoacumulador, o sistema de instalação e as normas nacionais e europeias de segurança! A sua instalação faz-se por técnico habilitado de acordo com o

**PT**

- Trinkwasser.
8. **EN 1717** – Schutz gegen Verschmutzung des Trinkwassers in den Wasserversorgungsinstallationen und allgemeine Anforderungen für Geräte zur Vermeidung der Verschmutzung bei Rückfließen
  9. **EN 12975** – Thermische Solaranlagen und –elemente. Solarkollektoren.
  10. **EN 12897** – Wasserversorgung. Anforderungen für indirekt erwärmte Wasserbehälter ohne Belüftung (geschlossen)

**Empfehlenswert ist die Einhaltung der:**

- **DIN 4753 1-3-6-8** – Boiler, Wasserheizungsanlagen und Boiler für Trinkwasser
  - **DIN 1988** – Technische Regeln für Trinkwasseranlagen
  - **DIN 4708** – Zentrale Wassererwärmungsanlagen
  - **DVGW**
    - **Arbeitsblatt W 551** – Trinkwassererwärmungs- und Trinkwasserleitungsanlagen; Technische Maßnahmen zur Verminderung des Legionellenwachstums in den neuen Anlagen
    - **Arbeitsblatt W 553** – Bemessung von Zirkulationssystemen in zentralen Trinkwasser-Erwärmungsanlagen
- Installation des Speichertanks mit einem Wärmetauscher sollte gemäss Fig.7 erfolgen:

**OBLIGATORISCHE ELEMENTE DES ANSCHLUSSES SIND:**

3. **Eingangsröhre des Wasserversorgungsnetzes;**
4. **Absperrventil.**
5. **Druckregler.** Bei Druck im Wasserversorgungsnetz über 6 bar ist er obligatorisch. In diesem Fall muss seinen eingestellten Druck in Übereinstimmung mit den Berechnungen des Projektants sein, aber nicht höher als 0,5 Mpa! Bei einem Druck im Wasserversorgungsnetz unter 6 bar ist sein Vorhandensein streng erforderlich. In allen Fällen ist das Vorhandensein eines auf 4 bar eingestellten Druckreglers wichtig für das reibungslose Funktionieren Ihres Gerätes!
4. **Rückflussventil.** Seine Art wird durch einen qualifizierten Projektant in Übereinstimmung mit den technischen Daten des Boilers, dem Aufbausystem und den inländischen und europäischen Normen bestimmt.
5. **Sicherheitsventil.** Bei dem Anschluss sind nur die Sicherheitsventile aus dem Set des Herstellers zu verwenden. Bei einer Montage gemäß anderen Schemas berechnet und stellt der qualifizierte Projektant die Art der obligatorischen Sicherheitsventile fest (**Pnr = 0.8 Mpa; EN 1489:2000**). Die Abmessungen gemäß Tabelle 9.

**ACHTUNG!** Zwischen dem Boiler und dem Sicherheitsventil muss Absperrarmatur oder andere Armatur nicht vorhanden sein! **ACHTUNG!** Das Vorhandensein anderer (alter) Rückfluss- oder Sicherheitsventile kann zur Beschädigung Ihres Gerätes führen. Diese müssen entfernt werden!

6. **Abführende Wasserleitung des Sicherheitsventils.** Dies ist in Übereinstimmung mit den inländischen und den europäischen Normen und Sicherheitsvorschriften auszuführen! Sie muss ausreichendes Gefälle zum Abfließen des Wassers haben. Die beiden Enden müssen offen zu der Atmosphäre sein und vor Gefrieren geschützt werden. Bei der Montage des Rohres sind Sicherheitsmaßnahmen gegen Verbrennungen bei dem Funktionieren des Ventils zu treffen! Abb. 13a, b,c
7. **Kanalisation.**
8. **Ablasshahn.**
9. **Flexible Drainagenverbindung.**
10. **Ausdehnungsgefäß.** Im Boiler gibt es kein vorgesehene Volumen zum Aufnehmen der Wasserausdehnung infolge von seiner Erwärmung. Das Vorhandensein eines Ausdehnungsgefäßes ist obligatorisch, um kein Wasser durch das Sicherheitsventil verloren zu werden. Sein Volumen und seine Art werden durch qualifizierten Projektant in Übereinstimmung mit den technischen Daten des Boilers, dem Aufbausystem, sowie mit den inländischen und europäischen Sicherheitsnormen festgelegt! Die Montage muss durch einen

**DE**

expansión se pueden encontrar en la tabla 10.

Siempre que no exista ningún beneficio del manguito circulante (marcado con la letra "R"), los manguitos para los pares termoelectrónicos (marcados con las letras TS1, TS2, TS3), el manguito para la conexión de un elemento de calentamiento "EE", es necesario poner tapas de los extremos antes de llenar el tanque con agua.

En los modelos sin intercambiadores de calor (serpentines) - la abertura marcada con "AV" está destinada a conectar el dispositivo de salida de aire del tanque, que permite eliminar el aire desde el tanque de agua. Para prolongar la vida útil del producto se recomienda eliminar completamente el aire del tanque!

**! Para llenar el calentador de agua** es necesario abrir el grifo de agua caliente del grifo de mezcla más lejano y el grifo (2) que se utiliza para el suministro de agua fría en la instalación. Cuando el calentador de agua está lleno, desde el grifo de mezcla debe correr agua constantemente, a continuación, se puede cerrar la llave del grifo de mezcla.

**IMPORTANTE! TODAS LAS REGLAS PARA LA CONEXION A LA RED DE ABASTECIMIENTO DE AGUA, DESCRITAS ARRIBA, ESTAN RELACIONADAS CON LA SEGURIDAD Y CUMPLEN CON LAS NORMATIVAS EUROPEAS Y LOCALES.**

**ELLAS SON OBLIGATORIAS!**

**EL FABRICANTE NO ASUME NINGUNA RESPONSABILIDAD POR LOS PROBLEMAS QUE PUEDEN RESULTAR DEL MONTAJE INCORRECTO DEL DISPOSITIVO A LA RED DE SUMINISTRO DE AGUA, EN CONFLICTO CON LAS REGLAS ARRIBA DESCRITAS, Y DEL USO DE COMPONENTES CON ORIGEN DESCONOCIDO, QUE NO CUMPLEN CON LOS ESTANDARES LOCALES Y EUROPEOS!**

#### IV. PROTECCION CONTRA LA CORROSION-ANODO DE MAGNESIO

El ánodo de magnesio protege adicionalmente la superficie interna del tanque de la corrosión. Es un elemento que se desgasta y está sujeto a sustitución periódica.

En vista de la operación segura y a largo plazo de su calentador de agua, el fabricante recomienda una inspección periódica (una vez al año o cada dos años, dependiendo de la calidad del agua) del estado del ánodo de magnesio por un técnico calificado y su reemplazo según sea necesario. Esto se puede hacer durante el mantenimiento periódico del dispositivo. Para hacer un reemplazo, póngase en contacto con las personas de servicio autorizadas.

#### V OPERAR CON EL DISPOSITIVO

Antes de usar el dispositivo, asegúrese de que el calentador de agua está conectado correctamente a la instalación apropiada y de que está lleno de agua.

Todos los ajustes relacionados con el funcionamiento del dispositivo se deben hacer por un personal calificado.

#### VI. REGLAS IMPORTANTES

- Está prohibido el uso del dispositivo para fines distintos a su propósito.
- Antes de operar con el calentador de agua, asegúrese de que el tanque de agua está lleno de agua.
- La instalación y el servicio del dispositivo deben ser realizados por un instalador calificado, de acuerdo con las instrucciones del fabricante.
- El calentador de agua se puede instalar sólo en estancias con una resistencia al fuego normal. Debe haber un sifón de la instalación. La estancia debe ser asegurada contra una disminución de la temperatura por debajo de 4°C.
- La conexión del calentador de agua a la red de abastecimiento de agua y a la red de calefacción se puede realizar solamente por técnicos calificados.
- Al conectar tubos de cobre a las entradas y salidas, utilice una conexión

ES

manual de instruções. Os dados de referência para o volume do vaso de expansão podem ser consultados na tabela 10

Quando não serão utilizadas mangas de circulação (marcada com a letra "R"), mangas para as sondas de temperatura (marcadas com as letras **TS1, TS2, TS3**), manga de ligação de elemento de aquecimento „EE”, é necessário fechá-la, antes de encher o tanque com água.

Nos modelos com permutadores de água (serpentina) – o orifício marcado por „AV” é indicado para ligação de um dispositivo de saída de ar do tanque de água. Com vista a prolongar a vida útil do artigo, recomendamos eliminar completamente o ar do tanque!

**! Para encher o termoacumulador** é preciso abrir a torneira de água quente do misturador mais distante e a torneira de água fria (2) da rede de abastecimento de água. Quando ficar cheio, do misturador começa a correr um fluxo contínuo de água e depois já pode fechar a torneira do misturador.

**IMPORTANTE! TODAS AS REGRAS ACIMA DESCRITAS SOBRE A LIGAÇÃO À REDE DE ABASTECIMENTO DE ÁGUA ESTÃO RELACIONADAS COM AS NORMAS EUROPEIAS E NACIONAIS.**

**É OBRIGATÓRIO CUMPRIR-LAS!**

**O FABRICANTE NÃO ASSUME RESPONSABILIDADE PELOS PROBLEMAS DECORRIDOS DE UMA LIGAÇÃO INCORRETA DO APARELHO À REDE DE ABASTECIMENTO COM ÁGUA E CONTRADITÓRIA ÀS REGRAS ACIMA DESCRITAS, BEM COMO DA UTILIZAÇÃO DE ELEMENTOS DE ORIGEM DESCONHECIDA E NÃO CORRESPONDENTES ÀS NORMAS NACIONAIS E EUROPEIAS!**

#### IV. PROTEÇÃO ANTICORROSIVA – ANODO DE MAGNÉSIO

O ânodo de proteção de magnésio protege adicionalmente a superfície interna do tanque contra a corrosão. Ele é um elemento que se desgasta e por isso precisa de substituição periódica.

Com vista à exploração segura e duradoura do termoacumulador, o fabricante recomenda fazer uma inspeção periódica (uma vez por ano ou de dois em dois anos dependendo da qualidade da água) do estado do ânodo de magnésio por um técnico habilitado e a sua substituição, caso seja necessária. Pode fazer tudo isto aquando da manutenção periódica do aparelho. Para fazer a substituição contate as pessoas autorizadas de efetuar a assistência técnica.

#### V. V. TRABALHAR COM O APARELHO

Antes de utilizar o aparelho pela primeira vez certifique-se de que o termoacumulador está corretamente ligado à instalação apropriada e está cheio de água.

Todas as configurações relacionadas ao funcionamento do aparelho efetuam-se por técnicos qualificados.

#### VI. REGRAS IMPORTANTES

- É proibido utilizar o aparelho para fins distintos a estes a que se destina.
- Antes de ligar o aquecedor de água, verifique se o tanque está cheio com água.
- A instalação e a assistência técnica do aparelho devem ser realizadas por técnicos qualificados de acordo com as prescrições do fabricante.
- O termoacumulador deve ser instalado em compartimentos com uma segurança normal contra incêndios. Deve haver um sifão no chão para a instalação de águas de esgoto. O compartimento deve ser protegido contra uma descida das temperaturas abaixo de 4°C.
- A ligação do termoacumulador à rede de distribuição de água e à rede de transferência de calor pode ser executada somente por técnicos habilitados.
- Ao ligar as tubagens de cobre às entradas e saídas utilize uma conexão dielétrica intermediária. Caso contrário, corre o risco de aparecer corrosão nos

PT

qualifizierten Techniker in Übereinstimmung mit seiner Bedienungsanleitung erfolgen. Informationsangaben für das Volumen des Ausdehnungsgefäßes können Sie in Tabelle 10 finden.

Unter der Bedingung, dass die Zirkulationsmuffe (bezeichnet mit dem Buchstaben „R“), die Muffen für Thermosonden (bezeichnet mit den Buchstaben **TS1, TS2, TS3**), die Muffe für Anschluss des Heizelements „EE“ nicht benutzt werden, ist es erforderlich, die letzten wasserdicht vor dem Füllen des Wasserbehälters mit Wasser zu schließen.

Bei Modellen ohne Wärmetauscher (Rohrschlangen) ist die Öffnung, bezeichnet mit „AV“, für Anschluss der Anlage für Entlüftung des Wasserbehälters bestimmt. Um die Betriebsdauer des Erzeugnisses zu verlängern, wird seine volle Entlüftung empfohlen!

**! Das Füllen des Boilers mit Wasser** erfolgt indem Sie den Heißwasserhahn der weitestens entfernten Mischbatterie und den Hahn zur Kaltwasserversorgung (2) von dem Wasserversorgungsnetz zu ihm öffnen. Nach dem Füllen muss ständiger Wasserstrom aus der Mischanlage fließen. Danach dürfen Sie den Hahn der Mischbatterie schließen.

**WICHTIG! ALLE OBEN BESCHRIEBENEN REGELN DES ANSCHLUSSES AN DAS WASSERVERSORGUNGSNETZ SIND MIT DER SICHERHEIT VERBUNDEN UND SIE ENTSPRECHEN DEN EUROPÄISCHEN UND INLÄNDISCHEN NORMEN!**

**IHRE EINHALTUNG IST ZWINGEND ERFORDERLICH!**

**DER HERSTELLER HAFTET NICHT FÜR AUFGETRETENE PROBLEME INFOLGE VON FALSCHER MONTAGE DES GERÄTES AN DAS WASSERVERSORGUNGSNETZ UND IN WIDERSPRUCH ZU DEN OBEN BESCHRIEBENEN REGELN, SOWIE INFOLGE VON VERWENDUNG VON KOMPONENTEN MIT NICHT NACHGEWIESENER HERKUNFT UND NICHT IN ÜBEREINSTIMMUNG MIT DEN INLÄNDISCHEN UND EUROPÄISCHEN NORMEN!**

#### IV. KORROSIONSSCHUTZ - MAGNESIUMANODE

Die Magnesiumanode schützt zusätzlich die innere Oberfläche des Wasserbehälters vor Korrosion. Er ist als ein Verschleißelement zu betrachten, das einem regelmäßigen Ersatz unterliegt.

In Hinblick auf den langfristigen und sicheren Betrieb Ihres Boilers empfiehlt der Hersteller die regelmäßige Überprüfung (einmal jährlich oder alle zwei Jahre, je nach Wasserqualität) des Zustandes der Magnesiumanode durch qualifizierten Techniker und den Ersatz notfalls. Dies kann während der regelmäßigen Wartung des Gerätes erfolgen. Zur Durchführung eines Ersatzes kontaktieren Sie bitte die autorisierten Reparaturzentren.

#### V. ARBEIT MIT DEM GERÄTES

Vor der ersten Inbetriebnahme des Gerätes stellen Sie bitte sicher, dass der Boiler richtig an die entsprechende Installation angeschlossen ist und mit Wasser gefüllt ist.

Alle Einstellungen, die sich auf den Betrieb des Gerätes beziehen, werden durch einen qualifizierten Spezialist vorgenommen.

#### VI. WICHTIGE REGELN

- Der Gebrauch des Gerätes für Zwecke, die sich von seiner Bestimmung unterscheiden, ist verboten.
- Vor der Inbetriebnahme des Wassererwärmers stellen Sie bitte sicher, dass sein Wasserbehälter voll mit Wasser ist. Die Montage und die Wartung des Gerätes müssen durch qualifizierten Monteur in Übereinstimmung mit den Anweisungen des Herstellers durchgeführt werden.
- Der Boiler wird nur in Räumen mit normaler Feuersicherheit montiert. Ein Syphon der Abwasserinstallation muss auf dem Boden montiert werden. Der Raum muss gegen die Senkung der Temperatur unter 4°C drin geschützt werden.
- Der Anschluss der Boilers an das Wasserversorgungs- und Wärmeübertragungsnetz ist nur durch qualifizierte technische Personen durchzuführen.

DE

dieléctrica intermedia. De lo contrario, se corre el riesgo de aparición de corrosión en los accesorios de conexión!

- Cuando la temperatura ambiente es probable que caiga por debajo de 0 °C, el calentador de agua debe ser drenado!
- Cuando está funcionando (modo de calentamiento de agua) es normal que gotee agua por la abertura de drenaje de la válvula de seguridad. Ella debe dejarse abierta a la atmósfera.
- Con el fin de garantizar el funcionamiento seguro del calentador de agua, la válvula de seguridad debe ser limpiada regularmente y debe ser revisada si funciona correctamente / que no está bloqueada /. Para regiones con agua muy calcárea, se debe limpiar de la piedra caliza formada. Este servicio no está cubierto por el servicio de garantía.
- Si al girar el mango de la válvula, cuando el tanque está lleno de agua, del agujero de drenaje no empieza a correr agua, esto es una señal de mal funcionamiento y el uso del dispositivo debe ser interrumpido.
- Este dispositivo no está destinado a ser utilizado por personas (incluyendo a los niños) con capacidades físicas, sensibles o mentales reducidas, o por personas con falta de experiencia y conocimiento, a menos que sean supervisados o instruidos de acuerdo con el uso del dispositivo por una persona responsable por su seguridad.
- Los niños deben ser supervisados para asegurarse de que no jueguen con el dispositivo.
- Es necesario seguir las reglas de mantenimiento preventivo, el reemplazo del protector de ánodo y la eliminación de la piedra caliza formada, incluso después del período de garantía del dispositivo.

- 
- **IMPORTANTE! El funcionamiento del dispositivo a temperaturas y presiones, que no son de acuerdo con los niveles prescritos, conduce a la violación de la garantía!**
  - **El dispositivo está destinado al calentamiento de agua potable en la fase líquida. La utilización de otros tipos de líquidos en otros estados físicos conduce a la violación de la garantía!**
  - **Los intercambiadores de calor del dispositivo están diseñados para funcionar con agua pura o una mezcla de agua y propilenglicol (etilenglicol) en la fase líquida. La utilización de otros tipos de líquidos y en otros estados físicos conduce a la violación de la garantía! La presencia de aditivos anticorrosión es obligatorio!**

#### VII. MANTENIMIENTO PERIÓDICO

Durante el funcionamiento normal del calentador de agua, bajo la influencia de la alta temperatura se deposita piedra caliza. Por eso el fabricante de este dispositivo recomienda un mantenimiento preventivo de su calentador de agua cada dos años por un centro de servicio autorizado. Este mantenimiento preventivo debe incluir la limpieza y la inspección del protector de ánodo, que si sea necesario se debe reemplazar. Cada mantenimiento preventivo se debe introducir en la tarjeta de garantía del dispositivo, mostrando la fecha de realizar el mantenimiento preventivo, la empresa que realiza el mantenimiento preventivo, el nombre de la persona que realiza el mantenimiento preventivo, una firma.

Firme un contrato de servicio e inspección con un servicio especializado autorizado. Se recomienda la conducta de mantenimiento cada dos años.

El fabricante no se hace responsable de las consecuencias causadas por no obedecer estas instrucciones.

#### XIII. INSTRUCCIONES PARA LA PROTECCIÓN DEL MEDIO AMBIENTE

Los dispositivos viejos contienen materiales valiosos y por lo tanto no se deben tirar junto con otros productos. Para proteger el medio ambiente, le

ES

acessórios de ligação!

- Quando há uma previsão que a temperatura ambiental descerá abaixo de 0 °C, é indispensável esvaziar o termoacumulador!
- Enquanto estiver a funcionar (em modo de aquecimento da água), é normal que goteje água do orifício de escoamento da válvula de segurança. Esta deve deixá-la aberta à atmosfera.

Para o funcionamento seguro do termoacumulador, a válvula de segurança deve ser regularmente limpa e inspecionada se estiver a funcionar corretamente /que não está bloqueada/, e para as zonas com água muito calcária deve ser limpa do calcário acumulado. Este serviço não está incluído na assistência técnica coberta pela garantia. Se, quando girar a manivela da válvula e o tanque estiver cheio, não correr água do orifício de escoamento isto é um sinal de mal funcionamento e deve imediatamente deixar de usar o aparelho.

- Este aparelho não é indicado para ser utilizado por pessoas (inclusive crianças) com capacidades físicas, sensoriais ou mentais reduzidas ou por pessoas com falta de experiência e conhecimentos, salvo se estiverem sob vigilância ou devidamente instruídas para utilizarem o aparelho por uma pessoa responsável pela sua segurança.

- As crianças devem estar supervisionadas para ter a certeza de que não estão a brincar com o aparelho.

- 
- **IMPORTANTE! O funcionamento do aparelho em temperaturas e pressões não correspondentes aos valores prescritos conduz à violação da garantia!**
  - **O aparelho é indicado para aquecer água potável em fase líquida. A sua utilização para outros fluidos em outras fases conduz à violação da garantia!**
  - **Os permutadores de calor do aparelho são indicados a funcionarem com água pura ou com mistura de água e propileno(etileno)-glicol em fase líquida. A sua utilização com outro tipo de fluidos ou em outros estados físicos conduz à violação da garantia! A presença de aditivos de corrosão é necessária!**

#### VII. MANUTENÇÃO PERIÓDICA

Durante o funcionamento normal do termoacumulador sob o efeito da temperatura alta acumula-se calcário /i.e. pedra calcária/. Por isso o fabricante deste aparelho recomenda realizar uma manutenção periódica do termoacumulador a cada dois anos por um centro autorizado de assistência técnica. Esta manutenção preventiva deve incluir a limpeza e a inspeção do ánodo de proteção e, caso seja necessária, a sua substituição. Qualquer manutenção deste tipo deve figurar no certificado de garantia indicando a data de execução, a empresa que efetuou a manutenção, o nome da pessoa que procedeu à manutenção preventiva, a assinatura.

É preciso concluir um contrato de assistência técnica e inspeção com um centro de serviços especializados devidamente autorizado. Recomenda-se realizar a assistência técnica de dois em dois anos.

O fabricante não assume responsabilidade pelas consequências resultantes da violação do presente manual de instruções.

#### VIII. INSTRUÇÕES PARA PROTEÇÃO DO MEIO AMBIENTE

Os aparelhos velhos contêm materiais valiosos e por isso não devem ser eliminados junto com outros produtos. Para proteger o meio ambiente,

PT

- Bei dem Anschluss von Kupferrohren an die Eingänge und Ausgänge verwenden Sie bitte dielektrische Zwischenverbindung. Ansonsten besteht die Gefahr der Kontaktkorrosion bei den Anschlussarmaturen!
- Wenn die Raumtemperatur wahrscheinlich unter 0 °C fallen kann, muss der Boiler ausgeschaltet werden!
- Beim Betrieb (Modus für Wassererwärmen) ist es üblich, Wasser aus der Öffnung zum Ablauf des Sicherheitsventils zu tropfen. Derselbe muss offen zu der Atmosphäre gelassen werden.
- Für den sicheren Betrieb des Boilers muss der Sicherheitsventil regelmäßig gereinigt werden und überprüft werden, ob er normal funktioniert (nicht blockiert ist). In den Gebieten mit starkem Kalkwasser muss er von dem gesammelten Kalk gereinigt werden. Diese Dienstleistung ist nicht Gegenstand der Garantiebedingung. Wenn Wasser beim Drehen des Ventilgriffs bei vollem Wasserbehälter aus der Drainagenöffnung zu fließen beginnt, ist dies ein Signal für Fehlfunktion und der Gebrauch des Gerätes ist zu beenden!
- Dieses Gerät ist nicht für den Gebrauch seitens Menschen (einschließlich Kinder) mit eingeschränkten physischen, empfindlichen oder geistigen Fähigkeiten oder seitens Menschen mit Mangel an Erfahrung und Wissen vorgesehen, es sei denn, dieselben überwacht werden oder in Übereinstimmung mit dem Gebrauch des Gerätes durch eine für ihre Sicherheit verantwortliche Person angewiesen werden.
- Die Kinder müssen beaufsichtigt werden, um sicherzustellen, dass sie nicht mit dem Gerät spielen.
- Es ist notwendig, die Regeln für Wartung, Ersatz des Anodenprotectors und die Reinigung des angesammelten Kalksteins sogar nach dem Ablauf der Garantiezeit des Gerätes eingehalten zu werden.

- 
- **ACHTUNG! Der Betrieb des Gerätes bei Temperaturen und Drücken, die den vorgeschriebenen nicht entsprechen, führt zu Garantieverletzung!**
  - **Das Gerät ist für die Trinkwassererwärmung in der Flüssigphase vorgesehen. Der Gebrauch mit anderen Flüssigkeiten in anderen Phasen führt zu Garantieverletzung!**
  - **Die Wärmetauscher des Gerätes sind für Betrieb mit reinem Wasser oder Gemisch aus Wasser mit Propylen- (Ethylen-) Glykol in der flüssigen Phase vorgesehen. Der Gebrauch mit anderer Art Flüssigkeiten und in anderen Aggregatzuständen führt zu Garantieverletzung! Das Vorhandensein von Korrosionsschutzadditive ist obligatorisch!**

#### VII. REGELMÄßIGE WARTUNG

Bei einem normalen Betrieb des Boilers niederschlägt sich Kalkstein (der sogenannte Kesselstein) unter dem Einfluss der hohen Temperatur. Deswegen empfiehlt der Hersteller dieses Gerätes eine Wartung Ihres Boilers alle zwei Jahre durch autorisierte Reparaturzentren oder durch den Kundendienst. Diese Wartung muss Reinigung und Überprüfung des Anodenprotectors einschließen, der notfalls ersetzt werden muss. Jede solche Wartung ist in der Garantiekarte einzutragen, indem folgendes angegeben wird – Datum der Wartung, Auftragnehmer, Namen der Person, die die Tätigkeit vorgenommen hat, Unterschrift.

Schließen Sie bitte einen Vertrag über Bedienung und Inspektion mit bevollmächtigtem spezialisiertem Reparaturzentrum ab. Es wird die Durchführung einer technischen Wartung einmal jeder zwei Jahre empfohlen.

Der Hersteller haftet nicht für alle Folgen aufgrund Nichteinhaltung der vorliegenden Bedienungsanleitung.

#### VIII. HINWEISE AUF UMWELTSCHUTZ

Die alten Geräte enthalten wertvolle Materialien und deswegen sollte man sie nicht zusammen mit anderen Produkten entsorgen. Um die Umwelt

DE

pedimos que los entregue sólo en los centros autorizados!

solicitamos que os entregue aos postos de recolha autorizados.

zu schützen, bitten wir darum, dass sie bei den genehmigten Stellen abgegeben werden.

### ИНСТРУКЦИЯ ПО ЭКСПЛУАТАЦИИ И ТЕХНИЧЕСКОЕ ОБСЛУЖИВАНИЕ / ІНСТРУКЦІЯ З ЕКСПЛУАТАЦІЇ ТА ТЕХНІЧНОГО ОБСЛУГОВУВАННЯ / UPUTSTVO ZA INSTALIRANJE

<b>КОМБИНИРОВАННЫЕ НАКОПИТЕЛЬНЫЕ БАКИ ДЛЯ ЦЕНТРАЛЬНОГО ОТОПЛЕНИЯ И ГОРЯЧЕГО ВОДОСНАБЖЕНИЯ С ОДНИМ ТЕПЛООБМЕННИКОМ:</b> <b>КОМБІНОВАНИ НАКОПИЧУВАЛЬНІ БАКИ ДЛЯ ЦЕНТРАЛЬНОГО ОПАЛЕННЯ І ГОРЯЧОГО ВОДОПОСТАЧАННЯ З ОДНИМ ТЕПЛОБІМНІННИКОМ:</b> <b>KOMBINIRAN MEĐUSPREMNIK ZA CENTRALNO GRIJANJE I PRIPREMU POTROŠNE TOPLE VODE S JEDNOM IZMJENJIVAČ TOPLINE:</b>	<b>КОМБИНИРОВАННЫЕ НАКОПИТЕЛЬНЫЕ БАКИ ДЛЯ ЦЕНТРАЛЬНОГО ОТОПЛЕНИЯ И ГОРЯЧЕГО ВОДОСНАБЖЕНИЯ С ДВУМЯ ТЕПЛООБМЕННИКАМИ:</b> <b>КОМБІНОВАНИ НАКОПИЧУВАЛЬНІ БАКИ ДЛЯ ЦЕНТРАЛЬНОГО ОПАЛЕННЯ І ГОРЯЧОГО ВОДОПОСТАЧАННЯ З ДВОМА ТЕПЛОБІМНІННИКАМИ:</b> <b>KOMBINIRAN MEĐUSPREMNIK ZA CENTRALNO GRIJANJE I PRIPREMU POTROŠNE TOPLE VODE S DVA IZMJENJIVAČA TOPLINE</b>	<b>КОМБИНИРОВАННЫЕ НАКОПИТЕЛЬНЫЕ БАКИ ДЛЯ ЦЕНТРАЛЬНОГО ОТОПЛЕНИЯ И ГОРЯЧЕГО ВОДОСНАБЖЕНИЯ:</b> <b>КОМБІНОВАНИ НАКОПИЧУВАЛЬНІ БАКИ ДЛЯ ЦЕНТРАЛЬНОГО ОПАЛЕННЯ І ГОРЯЧОГО ВОДОПОСТАЧАННЯ</b> <b>KOMBINIRAN MEĐUSPREMNIK ZA CENTRALNO GRIJANJE I PRIPREMU POTROŠNE TOPLE VODE:</b>
V 15S 600 - EV 150; V 12S 800 - EV 200; V 15S 1000 - EV 200; V 12S 1500 - EV 300;	V 15/7 S2 600 - EV 150; V 12/9 S2 800 - EV 200; V 15/9 S2 1000 - EV 200; V 12/8 S2 1500 - EV 300;	V 600 - EV 150; V 800 - EV 200; V 1000 - EV 200; V 1500 - EV 300

<b>КОМБИНИРОВАННЫЕ БУФЕРЫ ДЛЯ ЦЕНТРАЛЬНОГО ОТОПЛЕНИЯ И ГОРЯЧЕГО ПРОИЗВОДСТВА ВОДЫ С ОДНИМ УТИЛИЗАТОР + ГИГИЕНИЧЕСКОГО ТЕПЛООБМЕННИК</b> <b>КОМБІНОВАНИ БУФЕР ДЛЯ ЦЕНТРАЛЬНОГО ОПАЛЕННЯ І ГОРЯЧОГО ВИРОБНИЦТВА ВОДИ З ОДНИМ УТИЛІЗАТОР + ГІГІЄНІЧНОГО ТЕПЛОБІМНІННИК:</b> <b>KOMBINIRANI PUFERI ZA CENTRALNO GRIJANJE I DOMAĆU PROIZVODNJU TOPLE VODE S ONE IZMJENJIVAČU TOPLINE + HIGIJENSKIH IZMJENJIVAČA TOPLINE:</b>	<b>КОМБИНИРОВАННЫЕ БУФЕРЫ ДЛЯ ЦЕНТРАЛЬНОГО ОТОПЛЕНИЯ И ГОРЯЧЕГО ПРОИЗВОДСТВА ВОДА С ДВУМЯ ТЕПЛООБМЕННИКАМИ + ГИГИЕНИЧНЫЙ ТЕПЛООБМЕННИК:</b> <b>КОМБІНОВАНИ БУФЕР ДЛЯ ЦЕНТРАЛЬНОГО ОПАЛЕННЯ І ГОРЯЧОГО ВИРОБНИЦТВА ВОДА З ДВОМА ТЕПЛОБІМНІННИКАМИ + ГІГІЄНІЧНО ТЕПЛОБІМНІННИК:</b> <b>KOMBINIRANI PUFERI ZA CENTRALNO GRIJANJE I DOMAĆA PROIZVODNJA VRUČE VODE SA DVUJE IZMJENJIVAČI TOPLINE + HIGIJENSKI IZMJENJIVAČA TOPLINE:</b>	<b>КОМБИНИРОВАННЫЕ БУФЕРЫ ДЛЯ ЦЕНТРАЛЬНОГО ОТОПЛЕНИЯ И ГОРЯЧЕГО ДОБЫЧИ ВОДЫ + ГИГИЕНИЧЕСКОГО ТЕПЛООБМЕННИК</b> <b>КОМБІНОВАНИ БУФЕР ДЛЯ ЦЕНТРАЛЬНОГО ОПАЛЕННЯ І ГОРЯЧОГО ВИДОБУТКУ ВОДИ + ГІГІЄНІЧНОГО ТЕПЛОБІМНІННИК:</b> <b>KOMBINIRANI PUFERI ZA CENTRALNO GRIJANJE I DOMAĆA PROIZVODNJA VRUČE VODE + HIGIJENSKIH IZMJENJIVAČA TOPLINE</b>
V 12S 800 HYG5.5; V 12S 1000 HYG5.5; V 10S 800 HYG5.5; V 10S 1000 HYG5.5;	V 12/6 S2 800 HYG5.5; V 12/9 S2 1000 HYG5.5; V 10/6 S2 800 HYG5.5EE; V 10/9 S2 1000 HYG5.5EE;	V 800 HYG5.5; V 1000 HYG5.5; V 800 HYG5.5EE; V 1000 HYG5.5EE;

Уважаемые клиенты,

Мы надеемся, что Ваш новый прибор внесет свой вклад для повышения комфорта в вашем доме.

Настоящее техническое описание и инструкция для употребления имеют за цель познакомить Вас с этим изделием и условиями для его правильной установки и эксплуатации. Инструкция предназначена и для квалифицированных специалистов, которые будут монтировать прибор, демонтировать и ремонтировать в случае неисправности.

Соблюдение указаний в настоящей инструкции в интерес покупателя и является одним из гарантийных условий, указанных в карте гарантии.

- Эта инструкция является неотъемлемой частью бойлера. Ее нужно сохранять и оно должна сопровождать прибор в том случае, если произойдет смена владельца или потребителя и/или преинсталируется
- Прочитайте инструкцию внимательно. Она поможет Вам для обеспечения безопасной установки, использования и поддержки вашего прибора.
- Установка прибора – за счет покупателя и ее должен совершит квалифицированный специалист, в соответствии с настоящей инструкцией

Шановні клієнти,

Сподіваємося, що Ваш новий прилад сприятиме поліпшенню комфорту у Вашому будинку. Цей технічний опис і інструкція з експлуатації мають за мету ознайомити Вас з виробом і умовами його правильного монтажу та експлуатації. Інструкція призначена і для кваліфікованих фахівців, які будуть виконувати монтаж приладу, демонтаж і ремонт у випадку його пошкодження. Дотримання вказівок у цій інструкції є в інтерес покупця і є однією з гарантійних умов, зазначених у гарантійній карті.

Ця інструкція є невід'ємною частиною бойлера. Вона повинна зберігатися і супроводжувати прилад у разі зміни власника чи користувача та/або переустановлення

Уважно прочитайте інструкцію. Вона допоможе вам забезпечити безпечний монтаж, використання і обслуговування вашого приладу  
Установка приладу - за рахунок покупця і має бути виконана кваліфікованим фахівцем, у відповідності з цією інструкцією

Cijenjeni kupci,

Nadamo se da će novi uređaj pridonijeti poboljšanju komfora u vašem domu.

Cilj ovog tehničkog opisa i uputstva za uporabu jest upoznavanje s proizvodom i s uvjetima njegove pravilne ugradnje i korištenja. Uputstvo je namijenjeno i ovlaštenim serviserima koji će izvršiti prvobitnu ugradnju uređaja, demontirati i remontirati ga u slučaju kvara.

Pridržavanje savjeta u ovom uputstvu u interesu je korisnika i jedan je od jamstvenih uvjeta.

- Ovo uputstvo je sastavni dio međuspremnika. Treba se čuvati i mora pratiti uređaj u slučaju promjene vlasnika/korisnika te ukoliko se spremnik reinstalira.
- Pažljivo pročitajte uputstvo. To će Vam pomoći da se jamči sigurna montažu, uporaba i održavanje Vašeg uređaja.
- Instalacija uređaja je na račun kupca i mora ju izvesti ovlašteni instalater u skladu s ovim uputstvom.

#### I. ПРЕНАЗНАЧЕНИЕ

Устройство предназначено для подачи горячей воды системы, работающих под давлением ниже 8 бар (0,8 МПа), а также для установки в системе центрального отопления с давлением ниже 0,3 МПа (3 бар).

Прибор предназначен для работы в закрытых отопляемых помещениях (выше 4 ° C).

ES

#### I. ПРИЗНАЧЕННЯ

Пристрій призначений для подачі гарячої води системи, що працюють під тиском нижче 8 бар (0,8 МПа), а також для установки в системі центрального опалення з тиском нижче 0,3 МПа (3 бар).

Прилад призначений для роботи в закритих опалювальних приміщеннях (вище 4 ° C).

PT

#### I. NAMJENA

Uređaj je namijenjen za opskrbu toplom vodom u sustav kućanstava radi u tlaku ispod 8 bara (0,8 MPa), kao i za montažu na sustav centralnog grijanja s pritiskom ispod 0,3 MPa (3 bara).

Uređaj je namijenjen za rad u zatvorenim, grijanim prostorijama (iznad 4 ° C).

DE

## II. ОПИСАНИЕ И ТЕХНИЧЕСКИЕ ХАРАКТЕРИСТИКИ

В зависимости от модели накопителя, он может включать в себя один или два встроенных теплообменника. Соединения с буферов должно быть сделано в соответствии с отмеченными точками и бухтах, описанных ниже: TS1, TS2, TS3, TSS1, TSS2 - для монтажа датчиков температуры (каждый теплообменник может регулироваться по температуре). Если прибор оснащен одним теплообменником будет только один выход "TSS1" доступны.

## III. УСТАНОВКА И ПОДКЛЮЧЕНИЕ

**ВНИМАНИЕ! ВСЕ ДЕЯТЕЛЬНОСТИ ПО УСТАНОВКЕ ДОЛЖНЫ СОВЕРШАТЬСЯ ПРАВОМОЧНЫМИ СПЕЦИАЛИСТАМИ.**

### 1. ИНСТАЛЛЯЦИЯ

Водонагреватели закреплены на индивидуальные транспортные паллеты для облегчения их транспортирования. При условии, что бойлер будет установлен в помещении с ровным полом и с низкой влажностью, то допускается что паллеты не снимать.

При необходимости снять паллет, нужно соблюдать следующую последовательность (fig.4):

- Поставьте прибор в положение лежа, заранее нужно положить под ним коврик, чтобы защитить его от поражения. Открутите три болта, с которыми паллет прикреплен к бойлеру
- Закрутите регулируемые пятки на месте болтов\*
- Выпрямите прибор во вертикальном положении и нивелируйте его, регулируя высоту пяток. В случаях, когда регулируемые пятки составные, соберите пятку, соблюдая следующую последовательность (fig. 5):
- поставьте деталь 1 на болт 2, сняты с паллета
- поставьте шайбу 3, снятая с паллета
- закрутите и затяните прочно гайки 4

**ВНИМАНИЕ! Во избежание нанесения ущерба потребителю и (или) третьим лицам в случаях неисправности в системе для снабжения с горячей водой необходимо прибор установить в помещениях имеющих гидроизоляцию на полу и (или) дренаж в канализации.**

### 2. МОНТАЖ ИЗОЛЯЦИИ

Для установки изоляционного материала нужны двух человек, а в случае очень большого водонагревателя, три человека необходимы. Температура в помещении должна быть не менее 18°C. Набор изоляция должна храниться при указанной выше температуре, по крайней мере, один час до начала работ!

На следующем этапе обе стороны изоляцией должны быть выведены с легкой тяги в направлении стрелок, показанных на рисунке 8а. Пожалуйста, позаботьтесь о том, что отверстия изоляцией остаются на месте, а соединения доступны все время.

Важно, чтобы убедиться, что обе стороны молнии не остаются более 20 мм друг от друга после того, как он установлен (рис.6б). Теперь нажмите с обеих сторон застежки-молнии в резервуаре, и закрепите их на первой позиции. При необходимости изоляция может быть натянута снова (Fig.6с).

После того, как изоляционный материал был установлен правильно и закреплен с застежкой-молнией, поставьте верхней изоляционным диск и потом пластиковой крышкой сверху. Наконец, розетки могут быть закреплены на соединения (Fig.6с)

RU

## II. ОПИС І ТЕХНІЧНІ ХАРАКТЕРИСТИКИ

Залежно від моделі накопичувача, він може включати в себе один або два вбудованих теплообмінників. З'єднання з буферів повинно бути зроблено відповідно до зазначених точок і бухтах, описаних нижче:

TS1, TS2, TS3, TSS1, TSS2 - для монтажу датчиків температури (кожен теплообмінник може регулюватися по температурі). Якщо прилад оснащений одному теплообміннику буде тільки один вихід "TSS1" доступні.

## IV. МОНТАЖ І ВКЛЮЧЕННЯ

**УВАГА! ВСІ МОНТАЖНІ ЗАХОДИ ПОВИННІ ВИКОНУВАТИСЬ ПРАВОЗДАТНИМИ ФАХІВЦЯМИ.**

### 1. МОНТАЖ

Водонагрівачі закріплюються на індивідуальних транспортних піддонах для зручності їх транспортування. За умови, якщо водонагрівач буде встановлено в приміщенні з рівною підлогою і з низькою вологістю, то допускається піддони не знімати.

При необхідності зняти піддони, необхідно виконати наступну послідовність (fig.4):

- Помістіть прилад в лежаче положення, попередньо підстеліть під нього підстилку, щоб захистити його від пошкодження. Відкрутіть три болти, якими піддон закріплений до бойлера.
- Закрутіть регульовані п'яти на місці гвинтів \*
- Встановіть прилад у вертикальне положення і вирівняйте його рівень рівнеміром, регулюючи висоту п'яток. У випадках, коли п'яти для регулювання є складними, зберіть п'яти, дотримуючись наступної послідовності (fig. 5):
- одіньте деталь 1 на болт 2, знятий з піддону
- покладіть прокладку 3, зняту з піддону
- закрутіть і добре затягніть болти 4

**УВАГА! Щоб уникнути заподіяння шкоди користувачеві і (або) третім особам у випадках несправності в системі подачі гарячої води, пристрій необхідно установити в приміщеннях, що мають підлогу з гідроізоляцією та (або) дренаж (стік) в каналізацію**

### 2. МОНТАЖУ ТЕПЛОВОЇ ІЗОЛЯЦІЇ

Для монтажу ізоляції необхідні дві особи, а в разі самого великого бойлера - три особи. Температура приміщення, де проводиться монтаж, повинна бути не менше 18°C. Ізоляційний комплект повинен мати температуру, що відповідає вищезгаданій температурі, не менше як за годину до роботи!

В м'якій ізоляції є зроблені отвори для входів і виходів бойлера. В залежності від типу вашого приладу відкрийте тільки ті отвори в ізоляції, які Вам потрібні. Вирівняйте і притуліть бічну ізоляцію до стінки посудини, пропускаючи через відкриті отвори ізоляції всі входи/виходи приладу. Почніть це в першу чергу з найбільш віддалених від застібки-блискавки штуцерів. Після чого витягніть обидва кінці ізоляції в зазначених напрямках (Fig.6a). Будьте обережні, щоб не випали фітінги з отворів в ізоляції. Після того, як притулите обидва кінці ізоляції, переконайтеся, що між двома частинами застібки-блискавки є не більше 20 мм. В разі, якщо це не так, витягніть ще ізоляцію (Fig.6с).

Після того, як ізоляція буде встановлена належним чином і застібка-блискавка буде закрита, вставте верхній м'який пінополіуретан і пластикову кришку. На штуцери надіньте пластикові декоративні розетки. (Fig.6с).

UKR

## II. OPIS I TEHNIČKE KARAKTERISTIKE

Ovisno o modelu tampon, može se jednu ili dvije ugrađene izmjenjivači topline. Veze na odbojnika trebali biti sljedeći označenim prodajnim mjestima i uvalama, opisane u nastavku:

TS1, TS2, TS3, TSS1, TSS2 - za montažu senzora temperature (svaki izmjenjivač topline se može kontrolirati temperaturu). Ako je uređaj opremljen s jednim izmjenjivačem topline bit će samo jedan izlaz "TS1" dostupan.

## III. MONTAŽA I UKLJUČIVANJE

**POZOR! MONTAŽA MORA BITI NAPRAVLJENA OD STRANE OVLAŠTENIH SERVISERA.**

### 1. MONTAŽA

Spremnici se nalaze na transportnim paletama radi jednostavnijeg prijevoza. Ako će spremnik biti instaliran u sobi sa ravnim podom i niskom vlažnošću zraka onda se može skinuti paleta

Ako je potrebno, palete se mogu ukloniti u prema sljedećem redoslijedu (fig.4):

- Uređaj postavite u ležeći položaj, prije staviti tepih ispod njega kako bi ga zaštitili od oštećenja. Odvrnite vijke s kojima je spremnik fiksiran na paletu.
- Postavite podesive pete na mjestu vijka\*
- Stavite spremnik okomito i onda izravnavajte podešujući visinu peta
- \* Gdje su prilagodljive pete komponentne sastavite po sljedećem redoslijedu (fig. 5):
- stavite dio 1 na vijak 2, skinut iz paleta
- stavite položku 3, skinuta iz paleta
- zategnite dobro matice 4

**POZOR! Da bi se izbjegla oštećenja korisnika i (ili) trećim stranama u slučaju nastanka kvara u sustavu za opskrbu toplom vodom uređaj treba biti instaliran u sobi s izoliranim podom i (ili) sustavom odvodne kanalizacije.**

### 2. MONTAŽA IZOLACIJA

Za ugradnju izolacijskog materijala dvije osobe, u slučaju vrlo velika kotla, potrebno je tri osobe. Temperatura prostorije u kojoj dolikuje odvija treba biti najmanje 18°C. Izolacija se smije čuvati na temperaturi iznad spomenute najmanje jedan sat prije uporabe!

U sljedećem koraku obje strane ciferšlus moraju biti izdvajali sa svjetlom vuče u smjeru strelice prikazane u sa slike 8a. Molimo voditi računa da su montažne rupe ostati na mjestu, a veze su dostupni cijelo vrijeme.

To je važno kako bi bili sigurni da su obje strane zatvarač ne ostane više od 20 mm jedna od druge, nakon što je ugrađen (Fig.6b). Sada gurnite obje strane ciferšlus na kotlu i popraviti ih na prvom mjestu. Ako je potrebno izolacije može se suziti (Fig.6c) opet dolje.

Nakon izolacijski materijal je pravilno postavljen i učvršćen s zatvarač, pjenasti materijal inlayed i zatvoren s plastičnim poklopcem na vrhu. Konačno, rozete može pričvrstiti i veze (Fig.6c).

HR

Изолирующий набор следует хранить только в сухом месте! Мы не можем нести ответственность за ущерб, из-за несоблюдения этих инструкций!

### 3. СВЯЗЫВАНИЕ ТЕПЛООБМЕННИКОВ К ТЕПЛОПЕРЕНОСНОЙ ИНСТАЛЛЯЦИИ ДОПОЛНИТЕЛЬНЫХ ИСТОЧНИКОВ ТЕПЛА

**ВНИМАНИЕ!** Связывание прибора к теплопереносной инсталляции делают только квалифицированные лица, разработавшие и осуществившие соответствующий проект для теплопереносной инсталляции.

Связывание теплообменников водонагревателя с теплопереносной инсталляцией, выполняется следующим образом: К означенному цветом и надписью выходом связывается соответствующий ему выход теплопереносной инсталляции:

**IS1 (MS)** – Вход серпантина 1; **OS1 (ES)** – Выход серпантина 1

**IS2 (M)** – Вход серпантина 2; **OS2 (E)** – Выход серпантина 2

При заполнение системы рабочим флюидом необходимо удалить воздух. Поэтому перед эксплуатацией прибора убедитесь, что нет воздуха в системе, и это не мешает на его нормальное функционирование. Необходимо температура теплоносителя не превышать 110°C, а давление 0,6 МПа! Предохранительный клапан в круге теплообменника (серпантина) должен быть установлен в соответствие требованиям проектировщика, и с настройкой не больше от  $P_{nr} = 0,6 \text{ МПа}$  (EN 1489:2000)! Расширительный сосуд обязателен в соответствие с проектом инсталляции!

### 4. ПОДКЛЮЧЕНИЕ БУФЕРОВ К СИСТЕМЕ ЦЕНТРАЛЬНОГО ОТОПЛЕНИЯ. ПРИМЕРЫ.

Буферы для системы центрального отопления предназначены для аккумуляции тепла и стратификации с последующим распределением тепловых потоков с различной температурой до конкретных потребителей. В качестве примера, на фиг.8 показан высокий и низкий температурный нагрев реализован с помощью буфера. Потребности в тепле покрывается газового котла и солнечных коллекторов.

**ВНИМАНИЕ!** Буфер частью всей системы отопления, которая должна быть разработана и проверены специализированных и уполномоченным персоналом! Установка предохранительного клапана с точным расходом высвобождения обязательна!!! Максимальное давление буфера 3 Бары!

### 5. ПОДКЛЮЧЕНИЕ БОЙЛЕРА К ВОДОПРОВОДНОЙ СЕТИ

Подключение бойлера к водопроводной сети совершается по проекту квалифицированным и лицензированным проектировщиком, выполняются квалифицированными техническими монтажниками! Наличие такого проекта является обязательным условием для признания гарантии производителя!

Обязательно соблюдение следующих стандартов и директив:

1. Местные предписания.
2. **EN 806** – Технические требования к инсталляциям питьевой воды в зданиях.
3. **EN 1717** – Защита от загрязнения питьевой воды в инсталляциях для водоснабжения и общие требования к прибору для предотвращения загрязнения при обратном потоке.
4. **EN 12975** – Тепловые солнечные системы и элементы. Солнечные коллекторы.

**RU**

Ізоляційний комплект повинен зберігатися в сухому місці! Ми не несемо відповідальності за втрати, що виникли при недотриманні цієї інструкції!

### 3. ПІДКЛЮЧЕННЯ ТЕПЛООБМІННИКІВ ДО СИСТЕМ ТЕПЛОПЕРЕДАЧІ ДОДАТКОВИХ ДЖЕРЕЛ ТЕПЛА

**УВАГА!** Підключення приладу до системи теплопередачі виконується виключно кваліфікованими фахівцями, які розробили і здійснили відповідний проект систем теплопередачі

Підключення теплообмінників водонагрівача до системи теплопередачі здійснюється шляхом підключення виходу поміченого кольором та надписом до відповідного виходу системи теплопередачі.

**IS1 (MS)** – Вхід змійовика 1; **OS1 (ES)** – Вихід змійовика 1

**IS2 (M)** – Вхід змійовика 2; **OS2 (E)** – Вихід змійовика 2

При заповненні системи робочим флюїдом (рідиною) необхідно з неї видалити повітря. Тому перед експлуатацією приладу переконайтеся, що немає повітря в системі і що воно не буде заважати його нормальній роботі. Необхідно, щоб температура теплоносія не перевищувала 110°C, а тиск - 0,6 МПа! Запобіжний клапан в колі теплообмінника (змійовика) повинен бути встановлений у відповідності з вимогами проектувальника, і налаштований на не більше, ніж  $P_{nr} = 0,6 \text{ МПа}$  (EN 1489:2000)! Розширювальний бак є обов'язковим згідно з проектом установки! Бажана установка і зворотного клапану (4) з метою в разі пошкодження зовнішнього джерела тепла, щоб не було термосифонної циркуляції рідини і пов'язаних з цим втрат тепла в бойлері!

### 4. ПІДКЛЮЧЕННЯ БУФЕР ДО СИСТЕМИ ЦЕНТРАЛЬНОГО ОПАЛЕННЯ. ПРИКЛАДИ.

Буферы для системы центрального опалення назначены для аккумуляції тепла і стратифікації з наступним розподілом теплових потоків з різною температурою до конкретних споживачів. Як приклад, на фиг.8 показаний високий і низкий температурний нагрів реалізований за допомогою буфера. Потреби в теплі покривається газового котла і сонячних колекторів.

**УВАГА!** Буфер частиною всієї системи опалення, яка має бути розроблена і перевірені спеціалізованих та уповноваженим персоналом! Встановлення запобіжного клапана з точним витратою вивільнення обов'язкове !!! Максимальний тиск буфера 3 Барі!

### 5. ПІДКЛЮЧЕННЯ БОЙЛЕРА ДО ВОДОПРІВІДНОЇ МЕРЕЖІ

Підключення бойлера до водопровідної мережі здійснюється по проекту зробленому кваліфікованим і ліцензованим проектувальником, та виконується кваліфікованими монтажниками! Наявність такого проекту є обов'язковою умовою для визнання гарантії виробником!

Дотримання наступних стандартів та директив є обов'язковим:

1. Місцеві вимоги.
2. **EN 806** - Технічні вимоги до будівельних установок для питної води.
3. **EN 1717** - Захист від забруднення питної води в водопостачальних установках та загальні вимоги до приладу для запобігання забруднення при зворотному потоці
4. **EN 12975** - Теплові сонячні системи та компоненти. Сонячні колектори.
5. **EN 12897** - Водопостачання. Вимоги до резервуарів непрямого нагріву без вентиляції (закриті) для води.

**UKR**

Izolacijski set treba čuvati samo na suhom mjestu! Mi ne možemo biti odgovorni za štetu zbog nepoštivanja ovih uputa!

### 3. SPAJANJE IZMJENJIVAČA TOPLINE - UVOĐENJE INSTALACIJE ALTERNATIVNIH IZVORA TOPLINE.

**UPOZORENJE!** Spajanje uređaja na izvor topline povjerava se samo kvalificiranim osobama koje pripremaju i provode projekt instalacije grijanja.

Prilikom spajanje izmjenjivača topline za grijanje vode i toplinske instalacije paziti na izvode i oznaku boju te pronalazjenje odgovarajućeg kontakta na toplinskoj instalaciji:

**IS1 (MS)** – Ulaz zavojnice 1; **OS1 (ES)** – Izlaz zavojnice 1

**IS2 (M)** – Ulaz zavojnice 2; **OS2 (E)** – Izlaz zavojnice 2

Prilikom punjenja sustava s radnom tekućinom potrebno je izvršiti odzračivanje. Zbog toga prije uključivanja u rad aparata provjerite da nema zraka u sustavu i da je zrak ispušten kako ne bi ometao normalni rad.

Potrebno je temperatura izmjenjivača da ne prelazi 110°C, a tlak 6 bar!

Sigurnosni ventil u krugu izmjenjivača topline (serpentine) mora biti instaliran u skladu sa zahtjevima projektanta i sa postavljanjem ne viša od  $P_{nr} = 6 \text{ bar}$  (EN 1489:2000)! Ekspanzijska posuda je obavezna u skladu sa projektom instalacije!

### 4. POVEZIVANJE ODOJNKA CENTRALNOG GRIJANJA PETLJE. PRIMJERA.

Obojnici za sustav centralnog grijanja su namijenjeni za akumulaciju topline i stratifikacije s naknadnim distribucije tokova topline s različitim temperaturama do specifičnim potrošača. Kao primjer, na slici 8 prikazan je visoke i niske temperature grijanja ostvaren tampon. Potražnja Toplina je pokriven plinskog kotla i solarnih kolektora.

**PAŽNJA!** Buffer je dio cjelovitog sustava grijanja koji mora biti projektirana i provjeri stručnih i ovlaštenih osoba! Ugradnja sigurnosnog ventila s točnim stope otpuštanja obavezna !!!  
Maksimalni tlak namijenjen pufera 3 bara!

### 5. PRIKLJUČAK SPREMNIKA NA CJEVOVODNU MREŽU

Važno! Spajanje spremnik za napajanje treba biti ispunjeni u skladu s projektom created by HVAC dizajnera! Prisutnost pisani dokument za dodatne komponente potreban za priznavanje jamstva! Samo kvalificirani tehničari moraju instalirati ovaj uređaj!

Usklađenost sa sljedećim standardima i smjernicama obvezno:

1. lokalnim zakonima.
2. **EN 806** - Specifikacije za instalacije u zgradama dovodom za ljudsku prehranu.
3. **EN 1717** - Zaštita od onečišćenja pitke vode u vodoopskrbi i opći zahtjevi za uređaje za sprečavanje onečišćenja uspora
4. **EN 12975** - Toplinski solarni sustavi i komponente - Solarni kolektori.
5. **EN 12897** - Opskrba vodom - specifikacija za neizravno grijani neodvjetavana (zatvorena) za pohranu grijači vode

**HR**



5. EN 12897 – Водоснабжение. Требования к с косвенным нагревом резервуара без вентиляции (закрытые) для воды  
Рекомендуется и соблюдение:  
**DIN 4753-1-3-6-8** – Бойлеры, водяные отопительные установки и бойлеры для питьевой воды  
**DIN 1988** – : Технические правила для установок питьевой воды  
**DIN 4708** – Центральные водонагревательные сооружения  
**DVGW**  
**Рабочий лист W 551** – Сооружения для нагрева и водопроводные сооружения для питьевой воды; технические меры для уменьшения роста легионелл в новых сооружениях; ...  
**Рабочий лист W 553** – Определение параметров циркуляционных систем. Установка накопительного бака с одним теплообменником должно быть сделано в соответствии с рис.7.

#### **ОБЯЗАТЕЛЬНЫЕ ЭЛЕМЕНТЫ ПОДКЛЮЧЕНИЯ:**

1. Входящая труба водопроводной сети;
2. Запорный кран.

**3. Регулятор давления.** При давлении в сети больше 6 Бар он обязателен. В этом случае его установленное давление в соответствии с расчетами проектировщика, но не больше 0,5 МПа! При давлении в сети меньше 6 Бар, его наличие настоятельно рекомендуется. Во всех случаях наличие регулятора давления настроен на 4 бара – важно для правильного функционирования Вашего прибора

**4. Возвратный клапан.** Его тип определяется квалифицированным проектировщиком в соответствие с техническими данными бойлера, выстроенной системой, как и с местными и Европейскими нормами

**5. Предохранительный клапан.** При связывание надо использовать только предохранительные клапаны из комплекта, предоставляемого производителем. При установке по другим схемам – квалифицированный проектировщик вычисляет и определяет тип обязательных предохранительных клапанов (**Pnr = 0.8 МПа; EN 1489:2000**). Размеры сообразно табл. 9

**ВАЖНО!** Между бойлером и предохранительным клапаном нельзя быть никакой остановочной или другой арматуры! Наличие других /старых/ возвратно-предохранительных клапанов можно привести к повреждению вашего прибора и их необходимо удалить!

**6. Выпускной трубопровод предохранительного клапана.** Надо исполниться в соответствие с местными и Европейскими нормами и положения безопасности! Он должен быть с достаточным наклоном для слива воды. Его оба конца должны быть открытыми к атмосфере и обеспеченными против замораживания. При установке трубы, надо принять меры для безопасности от сжигания при приведении в действие клапана! Фиг.13а,б,с

7. Канализация.

8. Сливной кран

9. Гибкая дренажная связь.

**10. Расширительный сосуд.** В бойлере не предусмотрен объем для поглощения расширения воды в следствие ее нагрева. Наличие расширительного сосуда обязательно, чтобы не терялась вода через предохранительный клапан. Его объем и тип определяются квалифицированным проектировщиком в соответствие с техническими данными бойлера, создаваемой системы, а так же и с местными и Европейскими нормами для безопасности! Его установка совершается квалифицированным техником в соответствии с его инструкциями для эксплуатации. Справочные данные для объема расширительного сосуда можно найти в табл.10

При условии, что не будет использоваться циркуляционная муфта (обозначенная с буквой “R”), муфты для термозондов (обозначенные с

**RU**

#### **Рекомендується також і дотримання:**

- **DIN 4753-1-3-6-8** – Бойлеры, водяные для систем опалення та бойлеры для питної води
- **DIN 1988** – : Технічні правила для систем опалення та бойлеры для питної води
- **DIN 4708** – Центральне водонагрівальне обладнання
- **DVGW**
  - **Робочий лист W 551** – Обладнання для нагріву та водопровідне обладнання для питної води; технічні заходи для зменшення росту легионелли в новому обладнанні; ...
  - **Робочий лист W 553** – Визначення параметрів циркуляційних систем.

Установка накопичувального бака з одним теплообмінником має бути зроблено відповідно до рис.7.

#### **ОБОВ'ЯЗКОВІ ЕЛЕМЕНТИ ПІДКЛЮЧЕННЯ:**

1. Вхідна труба в мережі водопостачання;
2. Запірний клапан.

**3. Регулятор тиску.** При тиску в мережі більше 6 Бар він є обов'язковим. У цьому випадку встановлений тиск повинен відповідати розрахункам проектувальника, але не вище 0,5 МПа! При тиску в мережі до 6 Бар, наявність його строго рекомендується. У всіх випадках наявність регулятора тиску встановленого на 4 Бари є важливою умовою для правильного функціонування вашого пристрою!!

**4. Зворотний клапан.** Його тип визначається кваліфікованим проектувальником, згідно з технічними даними бойлера, збудованої системи, а також з місцевими та Європейськими нормами

**5. Запобіжний клапан.** При підключенні використовувати тільки запобіжні клапани з комплекта, що надається виробником. При установці згідно інших схем - кваліфікований проектувальник розраховує і визначає тип обов'язкових запобіжних клапанів. (**Pnr = 0.8 МПа; EN 1489:2000**). Розміри згідно табл. 9

**ВАЖЛИВО!** Між бойлером і запобіжним клапаном не повинно бути ніякої запірної або іншої арматури!

**ВАЖЛИВО!** Наявність інших /старих/ зворотних - запобіжних клапанів може призвести до пошкодження вашого пристрою, тому вони повинні відсторонятися!

**6. Вихідний трубопровід запобіжного клапану.** Для відповідності з місцевими та Європейськими нормами і правилами безпеки він повинен мати достатній нахил для стоку води. Обидва його кінці повинні бути відкриті в атмосферу і бути захищені від замерзання. При установці труби повинні бути вжиті всі заходи для забезпечення безпеки від опіків при активації клапана! Фиг.13а,б,с

7. Каналізація.

8. Спускний кран.

9. Гнучке дренажне з'єднання

**10. Розширювальний бак.** В бойлері не передбачено об'єму для розширення води в результаті її нагрівання. Наявність розширювальної посудини є обов'язковою для того, щоб не витрачати воду через запобіжний клапан! Його об'єм і тип визначається компетентним проектувальником, згідно з технічними даними бойлера, системи, а також з місцевими та Європейськими нормами безпеки! Його монтаж здійснюється кваліфікованим техніком, згідно з інструкцією з експлуатації. Довідкові дані щодо об'єму розширювального баку, можна знайти в табл.10.

При умові, що не буде використовуватись циркуляційна муфта (означена буквою “R”), муфти для температурних зондів (означені буквами **TS1, TS2, TS3**), муфти для приєднання нагрівального елемента

**UKR**

#### **Uskladenost sa sljedećim standardima i propisima preporučuje se također:**

- **DIN 4753 1-3-6-8** - grijači vode, postrojenja za grijanje vode i grijača za hranu vode za pitku vodu
- **DIN 1988** - Kodeks prakse za instalacije pitke vode
- **DIN 4708** - Središnja topline voda-postrojenja;
- **DVGW**

- **Tehnički pravilo W 551** - Pijenje tople vode i cijevne sustave pitke vode - Tehničke mjere za smanjenje rasta legionele - projektiranje, izgradnja, upravljanje i rehabilitacija instalacijama pitke vode  
- **Tehnički pravilo W 553** - Dimenzioniranje cirkulacijskih-sustava u sustavima grijanja vode za piće središnja  
Ugradnja spremnika s jednim izmjenjivačem topline treba biti učinjeno u skladu s slici 7.

#### **ОБАВЕЗНО ЕЛЕМЕНТИ ПРИКЛУЧЕНЈА СУ:**

6. Улазна cijev vodovne mreže;
7. Запорни ventili.

**8. Regulator tlaka.** Kada tlak u glavnom vodu je preko 6 bara je to potrebno. U tom slučaju, set pritisak prema izračunima dizajner, ali ne bi trebao biti veći od 0,5 МПа! Kada tlak u glavnom vodu pod 6 bara, njegova prisutnost snažno preporuča. U svim slučajevima prisutnost regulator tlaka postavljen na 0,4 МПа je važan za pravilan rad vašeg uređaja!

**4. Nepovratni ventil.** Njegov tip određuje kvalificirani projektant u skladu sa tehničkim podacima spremnika, ovim sustavom kao i sa državnim i Evropskim standardima.

**5. Sigurnosni ventil.** Prilikom priključka po fig. 10, 11 i 12, treba koristiti samo sigurnosni ventili kompleta, koji je dostavio proizvođač. Kada se montira u skladu sa drugim shemama – kvalificirani dizajner izračunava i određuje vrstu obveznih sigurnosnih ventila (**Pnr = 8 bar; EN 1489:2000**). Dimenzije ventila acc. to table.9

**ВАЖНО!** Između spremnika i sigurnosnog ventila ne smije biti postavljen zaporni vrentil ili druga armatura!

**ВАЖНО!** Prisutnost drugih /starih/ nepovratnih i sigurnosnih ventila može dovesti do oštećenja Vašeg uređaja i oni moraju biti uklonjeni!

**6. Odvodni cjevovod sigurnosnog ventila.** Treba obaviti u skladu sa lokalnim i Evropskim standardima i propisima o sigurnosti! On mora imati dovoljni nagib za otjecanje vode. Njegova oba kraja moraju biti otvorena za zrak i da su osigurana protiv smrzavanja. Prilikom montaže cijevi da se preuzmu mjere sigurnosti protiv opekline u aktivaciji ventila! Фиг. 13а, б, с

7. Канализација.

8. Ventil za otjecanje.

9. Fleksibilna odvodnja veza.

**10. Ekspanzijska posuda.** U spremniku postoji volumen smjestiti širenja vode zbog grijanja. Prisutnost ekspanzijske posude je obavezno kako ne bi izgubili vodu kroz tlaka sigurnosnog ventila! Njegova količina i vrsta mora biti definiran HVAC dizajnera i moraju biti u skladu s tehničkim zahtjevima sustava, lokalnih i evropskih padove, standardima i tehničkim normativima. Njegova instalacija će se izvršiti kvalificirani tehničar, u skladu s uputama za uporabu. Referentni podaci o volumenu ekspanzijske posude mogu se naći u tablici 10

Pod uvjetom da neće se koristiti cirkulacijska utičnica (označena sa slovom “R”), utičnice za temperaturne osjetnike (označene sa slovima TS1, TS2, TS3), utičnica za priključak električnog grijača (označena sa slovima “EE (HE)”) I utičnica za termoregulator (označena sa slovima “TR”) je potrebno je da budu zatvorene prije punjenja spremnika vodom. Kod modela bez izmjenjivača topline

**HR**

буквами **TS1, TS2, TS3**), муфта для присоединения нагревательного элемента „**EE**“, необходимо закрыть их водонепроницаемо прежде чем наполнить резервуар водой.

При моделях без теплообменников – отверстие, обозначенное с „**AV**” - предназначено для связывания устройства для обезвоздушивания резервуара. С целью продления жизни прибора, рекомендуется его полное обезвоздушивание!

**! Заполнение бойлера водой происходит**, открывая тот кран для горячей воды, который находится дальше всех и кран для подачи холодной воды (2) водопроводной сети к нему. После заполнения от крана для смешивания должно протечь непрерывный поток воды, после которого можете закрыть кран

**ВАЖНО! ВСЕ ВЫШЕОПИСАННЫЕ ПРАВИЛА ПОДКЛЮЧЕНИЯ К ВОДОПРОВОДНОЙ СЕТИ СВЯЗАНЫ С БЕЗОПАСНОСТЬЮ И В СООТВЕТСТВИИ С ЕВРОПЕЙСКИМИ И МЕСТНЫМИ НОРМАМИ. ИХ СООБЛЮДЕНИЕ ОБЯЗАТЕЛЬНО!**  
**ПРОИЗВОДИТЕЛЬ НЕ НЕСЕТ ОТВЕТСТВЕННОСТЬ ЗА ПРОИЗТЕКШИЕ ПРОБЛЕМЫ ВСЛЕДСТВИЕ НЕПРАВИЛЬНОЙ УСТАНОВКИ ПРИБОРА К ВОДОПРОВОДНОЙ СЕТИ В ПРОТИВОРЕЧИИ С ВЫШЕОПИСАННЫМИ ПРАВИЛАМИ И ИЗ-ЗА ИСПОЛЬЗОВАНИЯ КОМПОНЕНТОВ С НЕДОКАЗАННОГО ПРОИСХОЖДЕНИЯ И СООТВЕТСТВИЯ НА МЕСТНЫЕ И ЕВРОПЕЙСКИЕ СТАНДАРТЫ!**

#### IV. АНТИКОРОЗИЙНАЯ ЗАЩИТА - МАГНИЕВЫЙ АНОД

Магний анодный протектор дополнительно защищает внутреннюю поверхность водосодержателя от коррозии. Он является элементом изнашивания, который, подлежит на периодическую замену.

В связи с долгой и бесперебойной работы Вашего бойлера производитель рекомендует периодический обзор (раз в год или каждые два года в зависимости от качества воды) состояния магниевого анода квалифицированным техником и его замена при необходимости, это может произойти во время периодической профилактики прибора. Чтобы сделать замену обратитесь к уполномоченному сервисному лицу

#### V. РАБОТА С ПРИБОРОМ

Перед первоначальной эксплуатации прибора убедитесь, что бойлер правильно подключен, с подходящей инсталляцией и заполненный водой. Все настройки, касающие работу прибора, должен совершит квалифицированный специалист.

#### VI. ВАЖНЫЕ ПРАВИЛА

- Использование прибора для других, чем по прямому назначению целей, запрещено.
- Перед пуском водонагревателя в эксплуатации убедитесь что резервуар заполнен водой. Установка и обслуживание прибора должен выполнять квалифицированный инсталлятор в соответствии с инструкциями производителя.
- Бойлер должно установить только в помещениях с нормальной пожарной безопасностью. Там должно быть сифон сточных водах на полу. Помещение должно быть обеспечено против понижения температуры в нем ниже 4°C.
- Связывание бойлера к водопроводной и теплопереносной сети должны выполнять только квалифицированные технические лица.
- При присоединение медных труб к входов и выходов, используйте промежуточную диэлектрическую связь. В противном случае существует риск контактной коррозии по соединительным фитингам!
- При вероятности понижения температуры в помещении ниже 0 °C, бойлер надо слить!
- При эксплуатации (режим нагрева на воды), нормально капать воды из разгрузочного отверстия предохранительного клапана. Тот же должен быть оставлен, открыт к атмосфере.

RU

“**EE**”, необходимо закрыть водонепроничим способом до наповнення резервуару водою

У моделях без теплообмінників - отвір з позначкою “**AV**” призначений для підключення пристрою для видалення повітря з резервуару. З метою продовження життя приладу, рекомендується повністю вигнати з нього повітря!

**! Наповнення бойлера водою** виконується відкриттям крану для гарячої води самої віддаленої змішувальної батареї та крану для подачі холодної води (2) з водопостачальної мережі до нього. Після наповнення з змішувача повинна потекти безперервним струменем вода, після чого можна закрити кран змішувальної батареї.

**ВАЖЛИВО!!! ВСІ ОПИСАНІ ВИЩЕ ПРАВИЛА ПІДКЛЮЧЕННЯ ДО ЕЛЕКТРИЧНОЇ МЕРЕЖІ, ПОВ'ЯЗАНІ З БЕЗПЕЧІСТЮ ТА З УРАХУВАННЯМ ЄВРОПЕЙСЬКИХ І ВІТЧИЗНЯНИХ НОРМ, ОБОВ'ЯЗКОВО ПОВИННІ ДОТРИМУВАТИСЬ!**  
**ВИРОБНИК НЕ БЕРЕ НА СЕБЕ ВІДПОВІДАЛЬНІСТЬ ЗА ПРОБЛЕМИ, ЩО ВИНИКЛИ В РЕЗУЛЬТАТІ НЕПРАВИЛЬНОГО МОНТАЖУ ПРИЛАДУ ДО ЕЛЕКТРИЧНОЇ МЕРЕЖІ, ЩО НЕ ВІДПОВІДАЄ ВИЩЕОПИСАНИМ ПРАВИЛАМ І ПРИ ВИКОРИСТАННІ КОМПОНЕНТІВ З СУМНІВНИМ ПОХОДЖЕННЯМ І ПРИ НЕВІДПОВІДНОСТІ МІСЦЕВИМ І ЄВРОПЕЙСЬКИМ СТАНДАРТАМ!**

#### IV. АНТИКОРОЗИЙНИЙ ЗАХИСТ - МАГНІЄВИЙ АНОД

Магнієвий анодний протектор додатково захищає внутрішню поверхню водного контейнера від корозії. Він є елементом, що зношується, який підлягає періодичній підміні. З урахуванням довгострокової й безаварійної експлуатації Вашого бойлера, виробник рекомендує періодичний огляд (раз у рік або два роки, залежно від якості води) стану магнієвого аноду правоздатним техніком і підміну при необхідності, а це може відбутися під час періодичної профілактики приладу. З питань підміни звертайтеся до фахівців спеціалізованого сервісу!

#### V. РОБОТА З ПРИЛАДОМ

Перед першою експлуатацією приладу переконайтеся, що бойлер підключено правильно, до правильної установки і повний води. Всі налаштування, що стосуються роботи приладу здійснюється кваліфікованим фахівцем.

#### VI. ВАЖНІ ПРАВИЛА

- Використання приладу для цілей, що відрізняються від його призначення заборонено.
- Не включайте бойлер не переконавшись, що він наповнений водою. Установка і обслуговування приладу повинні здійснюватися кваліфікованим фахівцем, згідно інструкцій виробника.
- Бойлер необхідно монтувати тільки в приміщеннях з нормальною пожежною безпекою. Повинен бути поставлений сифон в системі для стікання води на підлозі. Приміщення повинне бути забезпечене проти зниження температури в ньому нижче 4°C.
- Підключення бойлера до водопровідної і теплової мережі, повинне бути виконане лише право здібними кваліфікованими особами.
- При приєднанні мідних труб до входів, використовуйте проміжний діелектричний зв'язок. В іншому випадку є ризик виникнення контактної корозії з'єднувальних фітінгів!
- При ймовірності пониження температури в приміщенні нижче 0°C, бойлер необхідно слити!
- При експлуатації (режим нагрівання води) є нормальним, якщо капає вода з дренажного отвору запобіжного клапана. Дренажний отвір повинний бути залишений відкритим до атмосфери.

UKR

(serpentine) – rupa označena s „AV” je namijenjena za spajanje uređaja za odzračivanje vodospremnik. Da bi se produžio vijek trajanja uređaja preporučuje se njegovo puno odzračivanje!

**! Punjenje spremnika vodom** se ostvaruje, kad otvorite slavinu za vruću vodu najudaljenije mješajuće baterije i slavinu za hladnu vodu (2) iz cjevovodne mreže prema njemu. Nakon punjenja iz mješajuće slavine mora da poteče neprekinut tok vode i onda je možete da zatvorite.

**VAŽNO! PROZVOĐAČ NE PREUZIMA ODGOVORNOST ZA NASTALE PROBLEME ZBOG NEPRAVILNE MONTAŽE UREĐAJA NA CJEVOVODNU MREŽU U SUPROTNOSTI SA GORE NAVEDENIM PRAVILIMA I ZBOG KORIŠTENJA KOMPONENTA NEDOKAZANOG PORIJEKLA I U SKLADU SA LOKALNIM I EUROPSKIM STANDARDIMA!**

#### IV. ZAŠTITA OD KOROZIJE – MAGNEZIJSKA

Magnezijska anoda dodatno štiti unutarnju površinu spremnika od korozije. To je potrošni element i treba se periodično zamijeniti.

S obzirom na dugoročni i siguran rad vašeg spremnika proizvođač preporučuje povremenu provjeru stanja anode ovlaštenim serviserima i zamjene ako je potrebno, to se može obaviti tijekom periodičnog održavanja uređaja. Da bi se napravila zamjena potrebno je kontaktirati ovlašteni servis.

#### V. RAD S UREĐAJEM.

Prije početnog rada uređaja, provjerite je li spremnik ispravno spojen na odgovarajuće instalacije i napunjen vodom. Puštanje u rad obavljaju ovlašteni serviseri

#### VI. VAŽNE UPUTE

- Korištenje uređaja u druge svrhe osim njegove namjene je zabranjeno.
  - Prije stavljanja u pogon, spremnik mora biti napunjen vodom
- Ugradnja i servis uređaja treba obaviti ovlašteni serviser, u skladu s uputama proizvođača.
- Spremnik se može instalirati samo na mjesta gdje nema opasnosti od požara i van dohvata djece. Mora biti postavljena rešetka za pročišćavanje otpadnih voda na podu. Prostor treba biti osiguran da u njemu ne bude temperature manja od 4 °C.
- Spajanje spremnika i grijanja na vodoopskrbnu mrežu može obaviti samo ovlašteni serviser.
- Ako sobna temperatura padne ispod 0°C, spremnik treba isprazniti kroz sigurnosni ventil.
- U radu (za vrijeme grijanja vode) je obično da voda kaplje iz sigurnosnog ventila. Otvor ventila mora biti otvoren.
  - Za siguran rad spremnika sigurnosni ventil treba redovito čistiti i ispitati radi li ispravno / je li blokiran / i za regije sa jako tvrdom vodom treba redovito očistiti od nagomilanog kamenca. Ova usluga ne pripada pod jamstveno servisiranje.
  - Ako kod sigurnosnog ventila sa plugom voda ističe kroz drenažni otvor pri punom spremniku uređaj treba isključiti.

HR

За безопасную работу бойлера, предохранительный клапан регулярно надо очищать и осматривать нормально ли функционирует /не заблокирован/, как за районы где высоко известковые воды, надо очищать его от накопившегося известняка. Эта услуга не является предметом гарантийного обслуживания. Если повернув ручку клапана при полном резервуаре, от дренажного отверстия не протечет вода, это сигнал неисправности и использование прибора следует остановить.

- Этот прибор не предназначен для использования людьми (включительно дети) с ограниченными физическими, чувствительными или умственными способностями, или людьми без опыта и познания, если они не находятся под наблюдением или их не инструктировали в соответствии с употреблением прибора со стороны человека, ответственного для их безопасность.
- Дети должны быть под наблюдением для уверенности, что они не играют с прибором.
- Необходимо соблюдать правила профилактики, замена а анодного протектора и удаление накопившегося известняка даже после окончания гарантийного срока прибора.

- **ВАЖНО!** Работа прибора при температурах и давлении несоответствующие на предписанные, приводит к нарушению гарантии!
- Прибор, предназначен для нагрева питьевой воды в жидкой фазе. Его использование с другими флюидами в других фазах приводит к нарушению гарантии!
- Накопитель и его теплообменники предназначены для работы с чистой водой или смесью воды и пропилен (этиленгликоля) в жидкой фазе. Его использование с другими флюидами в других фазах приводит к нарушению гарантии! Наличие антикоррозионного добавок обязательна!

#### VII. ПЕРИОДИЧЕСКАЯ ПОДДЕРЖКА

При нормальной работе бойлера, под воздействием высокой температуры откладывается известняк /т.н. известняковый накипь/. Ради этого производитель этого прибора рекомендует профилактику каждые два года для Вашего бойлера в авторизованном сервисном центре или сервисной базе. Эта профилактика должна включать очистку и осмотр анодного протектора, которого при необходимости нужно заменить с новым. Каждая такая профилактика должна быть отражена в гарантийной карте, указывая, – дата выполнения, фирма-исполнитель, имя лица, совершившего деятельность подпись.

Подпишите контракт на обслуживание и инспекции с уполномоченным и специализированным сервисом. Рекомендуется проведение технического обслуживания раз в два года.

Производитель не несет ответственность для всех последствий, вследствие несоблюдения настоящей инструкции.

#### VIII. ИНСТРУКЦИИ ПО ОКРУЖАЮЩЕЙ СРЕДЕ

Старые приборы содержат ценные материалы и поэтому нельзя выбрасывать их вместе с другими продуктами. Для сохранения окружающей среды просим Вас передать их в одобренных для этого пунктов.

Для безопасной работы бойлера необходимо чистить регулярно запорный клапан и проверять правильное його функционирование /чтоб не був заблокированным/, а в районах из сильно вапняною водою чистити від накопиченого вапняку (накипу). Ця послуга не є предметом гарантійного обслуговування. Якщо при повороті ручки клапану при повному резервуарі, з дренажного отвору не потече вода, це сигнал про несправність і використання приладу повинно бути припинено.

- Этот прибор не предназначен для использования людьми (включно дітьми) з недостатніми фізичними, чутливими або розумовими здатностями, або людьми без досвіду й знань, крім, якщо вони не перебувають під спостереженням або інструковані у відповідність із використанням приладу людиною, відповідальною за їхню безпеку
- Діти повинні бути під спостереженням, щоб бути впевненим, що вони не граються приладом.
- Необхідно дотримуватися правил профілактики, заміни анодного протектора і ліквідації накопиченого вапняку навіть після закінчення гарантійного терміну приладу.

- **ВАЖЛИВО!** Работа приладу при температурах і тисках, що не відповідають вказаним призводить до порушення гарантії!
- Прилад призначений для нагріву питної води в рідкій фазі. Його використання з іншими флюїдами та іншими фазами води призводить до порушення гарантії!
- Накопичувачі е його теплообмінники призначені для роботи з чистою водою або сумішшю води і пропилену (етиленгліколю) в рідкій фазі. Його використання з іншими флюїдами в інших фазах призводить до порушення гарантії! Наявність антикорозійного добавок обов'язкове!

#### VII. ПЕРИОДИЧНЕ ТЕХНІЧНЕ ОБСЛУГОВУВАННЯ

При нормальній роботі бойлера, під впливом високої температури на поверхні нагрівача відкладається вапняк / так назв. накип /. Тому виробник приладу рекомендує: обов'язково кожні 2 РОКИ здійснювати профілактику приладу в уповноваженому спеціалізованому сервісному центрі або сервісній базі. Ця профілактика повинна включати очищення й огляд анодного протектора, який в разі необхідності підлягає заміні новим. Кожна така профілактика повинна бути описана в гарантійній карті із зазначеними - дата здійснення, фірма виконавець, ім'я особи, яка здійснила діяльність, підпис.

Укладіть договір обслуговування і контролю з уповноваженим спеціалізованим сервісним центром. Рекомендується проведення технічного обслуговування один раз на два роки.

Виробник не несе відповідальності за будь-які наслідки, що виникають в результаті недотримання даної інструкції.

#### VIII. ІНСТРУКЦІЇ З ОХОРОНИ НАВКОЛИШНЬОГО СЕРЕДОВИЩА

Старі прилади містять цінні матеріали, тому їх не треба викидати разом з іншими продуктами. З метою збереження навколишнього середовища, ми просимо, передавати їх у визначені для цього пункти

• Ovaj uređaj nije namijenjen da njime rukuju osobe (uključujući djecu) sa smanjenim fizičkim ili mentalnim sposobnostima, ili osobama s nedostatkom iskustva i znanja, osim ako su pod nadzorom ili poučena kako ispravno koristiti uređaj od strane odgovorne osobe a radi njihove sigurnosti.

- Djecu je potrebno nadzirati kako se ne bi igrala s aparatom. Neophodno je pridržavati se propisanih pravila preventivne zaštite, redovite zamjene zaštitne anode i uklanjanje nakupljenog kamenca čak i nakon isteka jamstvenog roka.
- Kod spajanja bakrenih cijevi s ulazima i izlazima, koristite srednji dielektrična vezu. Inače postoji opasnost od pojave korozije kontakt povezivanje armature!

- **Važno!** Rad uređaja u temperaturama i tlakovima koji nisu u skladu sa propisanim vodi gubitku jamstva!
- Uređaj je namjenjen za grijanje tekuće vode. Njegovo korištenje s drugim tekućinama vodi gubitku jamstva!
- Izmjenjivači topline uređaja su namijenjeni za rad sa čistom vodom ili mješavinom vode i propilena (etilen) glikola u tečnoj fazi. Njihovo korištenje s drugim tekućinama i u drugim agregatnim stanjima vodi do gubitka jamstva! Prisutnost nehrđajući aditiva je obavezno!

#### VII. RADOVI NA IZVANREDNOM ODRŽAVANJU

Tijekom normalnog rada spremnika pod utjecajem visoke temperature stvara se kamenac. Stoga, proizvođača preporuča održavanje svake druge godine od strane ovlaštenog serviser. To treba uključivati održavanje čišćenje i ispitivanje anode I ako je potrebno zamijeniti je novom. Svaku takvu intervenciju treba upisati u jamstvo: datum završetka, izvođač, naziv osobe koja je napravila servis i potpis. Ukoliko se ne postupi po ovim uputama može se ukinuti jamstvo Vašeg spremnika

Potpisati ugovor za usluge i inspekcije s ovlaštenom popravak stručnjaka. Preporuča se provodi održavanje jednom godišnje ili dvije, ovisno o kvaliteti vode.

Proizvođač nije odgovoran za bilo kakve posljedice zbog rukovanja koje nije u skladu s ovim uputama.

#### XIII. UPUTE ZA ZAŠTITU OKOLIŠA

Stari uređaji sadrže dragocjene materijale i zbog toga se ne smije odlagati s ostalim proizvodima. Za zaštitu okoliša vas molimo da ih preda u samo odobrenim centrima!



**II. B. БОЙЛЕР РАЗМЕРИ. OVERALL DIMENSIONS DIMENSIUNI TIP ESPECIFICACIONES TÉCNICAS. TERMOACUMULADOR DIMENSÕES BOILER ABMESSUNGEN РАЗМЕРЫ. БОЙЛЕР РОЗМІРИ  
DIMENZIJE**

	V 600 81 EV 150 40 C	V 800 95 EV 200 45 C	V 1000 95 EV 200 45 C	V 1500 120 EV 300 55 C	V 15 S 600 81 EV 150 40 C	V 12 S 800 95 EV 200 45 C	V 15 S 1000 95 EV 200 45 C	V 12 S 1500 120 EV 300 55 C	V 15/7 S2 600 81 EV 150 40C	V 12/9 S2 800 95 EV 200 45C	V 15/9 S2 1000 95 EV/20045C	V12/8S2 1500 120EV30055 C	V 12/6 S2 800 95 HYG5.5 C	V 12 S 800 95 HYG5.5 C	V 800 95 HYG5.5 C	V 12/9 S2 1000 95 HYG5.5 C	V 12 S 1000 95 HYG5.5 C	V 1000 95 HYG5.5 C	V 500 75 HYG 5.0	V 11S 500 75 HYG 5.0	V 12/6 S2 800 HYG 5.5HE	V12S 800 HYG5.5HE	V 800 HYG5.5HE	V 12/9 S2 1000 HYG5.5HE	V 12S 1000 HYG5.5HE	V 1000 HYG 5.5HE
A	2057	1956	2151	2225	2057	1956	2151	2225	2057	1956	2151	2225	1932	1932	1932	2132	2132	2132	1677	1677	1932	1932	1932	2132	2132	2132
B	1738	1502	1775	1726	1738	1502	1775	1726	1738	1502	1775	1726	1500	1500	1500	1775	1775	1775	1450	1450	1500	1500	1500	1775	1775	1775
E	-	-	-	-	-	-	-	-	1408	1509	1747	1733	1422	-	-	1574	-	-	-	-	1422	-	-	1574	-	-
F	-	-	-	-	-	-	-	-	1257	1387	1502	1461	1120	1120	1120	1304	1304	1304	-	-	1120	1120	1120	1304	1304	1304
G	1230	1122	1304	1293	1230	1122	1304	1293	1230	1122	1304	1293	1164	-	-	1187	-	-	1036	1036	1164	-	-	1187	-	-
H	-	-	-	-	-	-	-	-	1107	1122	1360	1293	1069	1069	-	1072	1072	-	-	780	1069	1069	-	-	1072	1072
I	-	-	-	-	934	1022	1187	1087	934	1022	1187	1087	964	964	964	966	966	966	624	624	740	740	740	833	833	833
J	722	742	833	860	722	742	833	860	722	742	833	860	740	740	740	833	833	833	-	307	409	409	-	412	412	-
K	-	-	-	-	492	582	582	647	492	582	582	647	410	410	-	412	412	-	214	214	360	360	360	362	362	362
L	-	-	-	-	291	362	362	427	291	362	362	427	360	360	360	362	362	362	212	212	290	290	290	290	290	290
M	217	362	362	427	217	362	362	427	217	362	362	427	290	290	290	290	290	290	75	75	-	-	-	-	-	-
P	1747	1600	1795	1740	1747	1600	1795	1740	1747	1600	1795	1740	-	-	-	-	-	-	1448	1448	1592	1592	1592	1795	1795	1795
Q	1657	1500	1695	1640	1657	1500	1695	1640	1657	1500	1695	1640	-	-	-	-	-	-	820	820	1051	1051	1051	1090	1090	1090
R	307	400	400	470	307	400	400	470	307	400	400	470	1967	1967	1967	2167	2167	2167	1718	1718	1967	1967	1967	2167	2167	2167
S	100	100	100	100	100	100	100	100	100	100	100	100	-	-	-	-	-	-	-	-	-	-	-	-	-	-
T	130	150	150	150	130	150	150	150	130	150	150	150	-	-	-	-	-	-	-	-	-	-	-	-	-	-
U	110	100	100	110	110	100	100	110	110	100	100	110	-	-	-	-	-	-	-	-	-	-	-	-	-	-
W	22	22	22	22	22	22	22	22	22	22	22	22	-	-	-	-	-	-	-	-	-	-	-	-	-	-
ØC	810	950	950	1200	810	950	950	1200	810	950	950	1200	950	950	950	950	950	950	750	750	950	950	950	950	950	950
ØD	650	790	790	1000	650	790	790	1000	650	790	790	1000	790	790	790	790	790	790	650	650	790	790	790	790	790	790

**Table 2b**

TS 1,2,3,4	Термосензор 1,2,3,4 Termosensor 1,2,3,4 Термодатчик 1,2,3,4	Thermo pocket1,2,3,4 Sensor de temperatura 1,2,3,4 Термодатчик 1,2,3,4	Senzor de temperatura 1,2,3,4 Thermofühler 1,2,3,4 Temperaturni osjetnik 1,2,3,4	G½
L 1,2,3,4	Температурно ниво Nivel de temperatura Температурный слой	Temperature level Nível de temperatura Температурный шар	Nivelul Temperatură Temperaturniveau Sloj temperatura	600/150 G1½B; 800/200 G1½B 1000/200 G1½B; 1500/300 G2B HYG 5.5 G 2B
AV	Обезвъздушаване Brida Вентиляция	air vent Ventilação de ar Вентиляция	aerisire Belüftung Zraka ventilacije	600/150 G½B; 800/200 G½B; 1000/200 G½B; 1500/300 G½B; HYG5.5 G1½B;
IS1	Вход серпентина 1 Entrada de serpentin 1 Вход серпантина 1	Inlet heat exchanger 1 Entrada de serpentina 1 Вхід змійовика 1	Intrare serpentina 1 Eingang Rohrschlange 1 Ulaz izmjenjivača topline 1	600/150 – G1B 800/200 - G1½B 1000/200 - G1½B 1500/300 - G1½B
OS1	Издход серпентина 1 Salida de serpentin1 Выход серпантина1	Outlet heat exchanger 1 Saída de serpentina 1 Вихід змійовика 1	Isire serpentina 1 Ausgang Rohrschlange 1 Ulaz izmjenjivača topline 1	
IS2	Вход серпентина 2 Entrada de serpentin 2 Вход серпантина 2	Inlet heat exchanger 2 Entrada de serpentina 2 Вхід змійовика 2	Intrare serpentina 2 Eingang Rohrschlange 2 Ulaz izmjenjivača topline 2	600/150 – G1B; 800/200 - G1B; 1000/200 - G1B; 1500/300 - G1½B; HYG5.5 – G1B;
OS2	Издход серпентина 2 Salida de serpentin2 Выход серпантина2	Outlet heat exchanger 2 Saída de serpentina 2 Вихід змійовика 2	Isire serpentina 2 Ausgang Rohrschlange 2 Ulaz izmjenjivača topline 2	
CW	Вход студена вода Entrada de agua fría Вход холодной воды	Inlet cold water Entrada de água fria Подачі холодної води	Intrare apa rece Eingang Kaltwasser Ulaz hladne vode	600/150 - G½B; 800/200 – G1B; 1000/200 - G1B; 1500/300 – G1B; HYG 5.5-G1½B;
HW	Издход горяча вода salida de agua caliente Выход горячей воды	Outlet hot water água quente de saída Вихід гарячої води	Isire apa calda Outlet Warmwasser Izlaz vruće vode	
Z	Вход рециркуляция Entrada de recirculación Вход рециркуляции	Recirculation Entrada de recirculação Вхід рециркуляції	Intrare recirculatie Eingang Rezirkulation Ulaz recirkulacije	
T	Термометър Termómetro Термометр	Thermometer Termómetro Термометр	Termometru Thermometer Termometar	600/150 - G½B; 800/200 - G½B; 1000/200 - G½B; 1500/300 - G½B;
TR	Терморегулятор Termostato Терморегулятор	Thermoregulator Termostato Терморегулятор	Termoregulator Termostat Termoregulator	
TSS 1,2	Термосенди теплообменник Termosensor de serpentin Термодатчик теплообменника	Thermoprobe Heat Exchanger Sensor de temperatura Датчик температури теплообмінники	Thermoprobe schimbător de căldură Thermofühler für Wärmeaustauscher Thermosensor za izmjenjivača topline	

Table 3

Water heater volume Volumen del calentador de agua Объем бойлера Обем на бойлера Volume do termoacumulador Объем бойлера Volumul de încălzire a ape Volumen des Boilers Wärmwasserspeicher Volumen boiler	Pressure at cold water inlet Presión del agua fría Давление холодной воды Налягане на студената вода Pressão da água fria Тиск холодної води Presiunea de apă rece Druck des Kaltwassers Тlak na hladno dotokom vode	Minimum expansion vessel <u>useful volume</u> in liters at water heater temperature: Mínimo <u>volumen útil</u> del vaso de expansión en Litros a temperatura del calentador de agua: Минимальный <u>полезный объем</u> расширительного сосуда в литры при температуре бойлера: Mínimale <u>poлезen obem</u> na razširiteljniat съд в литри при температура на бойлера: <u>Volume útil</u> mínimo do recipiente de expansão de em litros e a temperatura do termoacumulador: Минимальный <u>корисний об'єм</u> розширювального бака в літрах при температурі бойлера: Vas de expansiune <u>volum util</u> la temperatura de încălzire a apei, in liters minimum: Mínimales <u>Nutzvolumen</u> des Ausdehnungsgefäßes in Litern bei der Temperatur des Boilers: Minimalna ekspanzijska posuda korisni volumen u liters na temperaturi boiler:	
<b>TABLE 10</b>	<b>(CW),bar</b>	<b>10 °C - 60°C</b>	<b>10 °C - 70°C</b>
200ltrs	3	7	9
	4	8	11
300ltrs	5	12	16
	3	10	13
	4	13	17
	5	18	24

Table 10

Water heater volume Volumen del calentador de agua Объем бойлера	Обем на бойлера Volume do termoacumulador Объем бойлера	Volumul de încălzire a ape Volumen des Boilers Volumen boiler	200ltr	300ltr
Valve Size inlet, at least Válvula- tamaño de entrada Клапан - размер на входе	Клапан - размер на входа Válvula –tamanho de entrada Клапан - розмір на вході	Intrare Valve Dimensiune, cel puțin Ventigröße am Eingang Sigurnosni ventil ulazna veličina, barem	DN15 (R½)	DN20 (R¾)
Flow diameter at least Diámetro mínimo de la sección de paso Минимальный диаметр проходного сечения	Минимален диаметър на проходното му сечение Diámetro mínimo da secção de passagem Мінімальний діаметр його прохідного перерізу	Debit diámetru de cel puțin Minimaler Durchmesser seines Durchgangsschnittes Protok promjer najmanje	Ø12	Ø14
Maximum heating power Potencia máxima de calentamiento Максимальная мощность нагрева бойлера	Махимална мощност на нагряване на бойлера Potência máxima de aquecimento do termoacumulador Максимальна потужність нагріву бойлера	Putere maximă de încălzire Maximale Leistung der Erwärmung des Boilers Maksimalna snaga grijanja	75kw	150kw

Table 9

Fig. 1 – (HYG 5.5, HYG 5.5HE only)

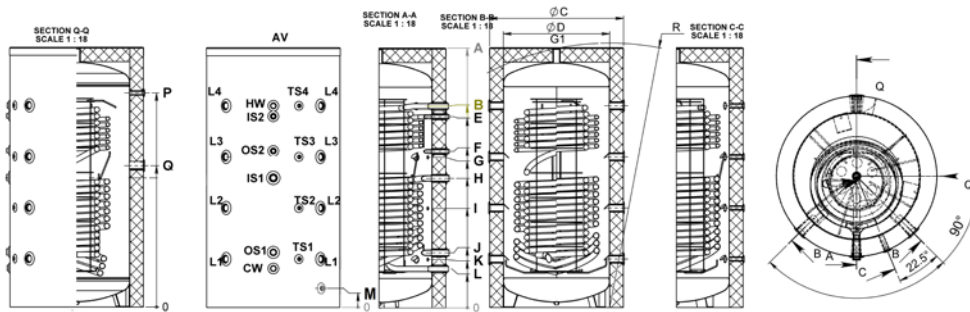
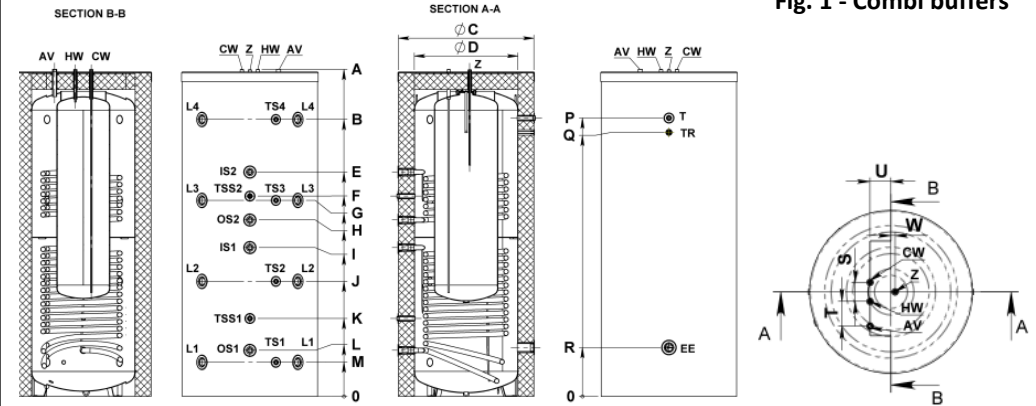

Fig. 1 - Combi buffers



1. –Изоляция от твърд EPS / Hard EPS insulation / Izolație EPS greu / Aislamiento de EPS duro / isolamento de EPS duro / Weiche EPS-Isolierung / твърдая изолация EPS / Жореткий изолация EPS / izolacja EPS
2. – Външен слой PVC / Outer PVC layer / Strat exterior din PVC /PVC capa Outer / camada externa de PVC / Äußere PVC-Schicht / Внешний слой из ПВХ / Зовнішній шар из ПВХ / Vanjska PVC sloj
3. – Цип / Zipper / fermoar / cremallera / Zipper / Reißverschluss / Молния /Блискавка / Zatvarač
4. – Декоративен пластмасов капак / Decorative plastic cover /capac din plastic decorative / cubierta de plástico decorativa superior /cobertura decorativa superior/Ober dekorative Abdeckung/ Декоративные пластиковые крышки /Декоративні пластикові кришки /Ukrasna plastični pokrov /
5. – Горна изолация/Upper insulation / izolație Superioară / Aislamiento de superior / isolamento superior/ Ober Isolierung/Верхняя изолация ПУ/Верхній изолация ПУ/Горня изолация
6. – Декоративни розетки / Decorative rossets / rozete decorative din / Rossets decorativos / Rosetas decorativas / Dekorative Rosetten / Декоративные розетки / Декоративні розетки / Ukrasni rozete
- 7.- Пръстен на долната изолация/ Ring of lower insulation/ Inel izolației inferioare/ Anillo de aislamiento inferior/ Anel de isolamento inferior/ Ring der unteren Isolierung/ Кольцо нижней изолации/ Кільце нижньої изолации/ Prsten donje izolacije
8. Долна изолация/ Lower insulation/ Aislamiento menor/ Isolamento inferior/ Untere Isolierung/ Нижняя изолация/ Нижня изолация/ Donja izolacija

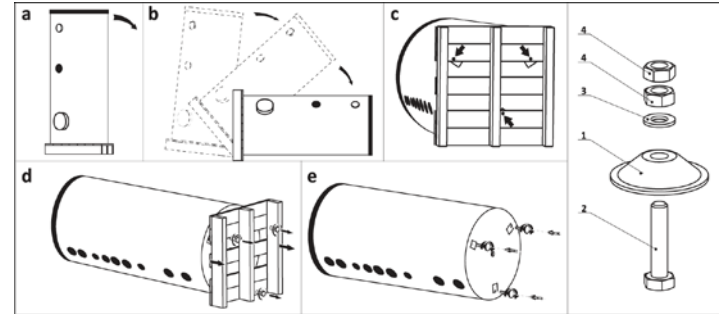
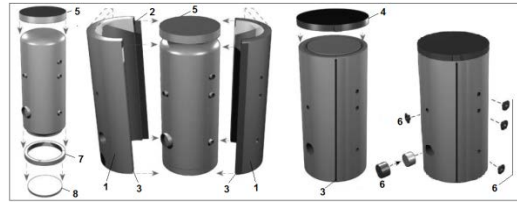

Fig. 8 - Combi buffers

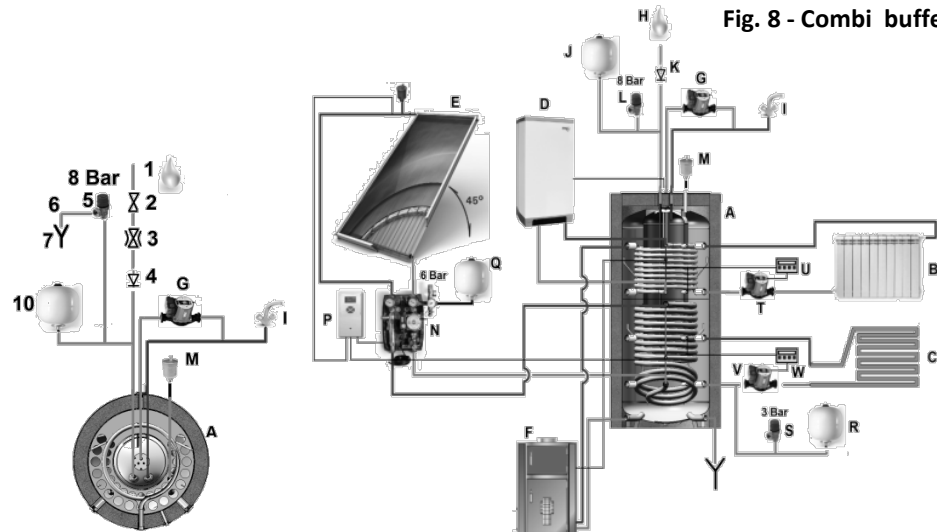

Fig. 8 HYG 5.5, HYG 5.5HE only

